

SERVICE MANUALEnglish
Deutsch
Français**No. 1055****SAFETY PRECAUTION**

The following precautions should be observed when servicing.

1. Since many parts in the unit have special safety related characteristics, always use genuine Hitachi's replacement parts. Especially critical parts in the power circuit block should not be replaced with those of other manufacturers. Critical parts are marked with \triangle in the schematic diagram, and circuit board diagram.
2. Before returning a repaired unit to the customer, the service technician must thoroughly test the unit to ascertain that it is completely safe to operate without danger of electrical shock.

Sicherheitsmaßnahmen

Bei Wartungsarbeiten sind die folgenden Sicherheitsmaßnahmen zu beachten:

1. Da verschiedene Teile dieses Gerätes Sicherheitsfunktionen aufweisen, nur Original-Hitachi-Ersatzteile verwenden. Kritische Teile im Netzteil sollten nicht durch ähnliche Teile anderer Hersteller ersetzt werden. Alle kritischen Teile sind im Schaltplan und im Diagramm der Schaltplattinen mit dem Symbol \triangle gekennzeichnet.
2. Vor der Auslieferung eines reparierten Gerätes an den kunden muß der Wartungstechniker das Gerät einer gründlichen Prüfung unterziehen, um sicherzustellen, daß sicherer Betrieb ohne die Gefahr von elektrischen Schlägen gewährleistet ist.

Précautions de sécurité

Les précautions suivantes doivent être observées à chaque qu'une réparation doit être faite.

1. Etant donné que de nombreux composants de l'appareil possèdent des caractéristiques relatives à la sécurité, utiliser uniquement des pièces de rechange d'origine Hitachi pour effectuer un remplacement. Ceci se rapporte notamment aux pièces critiques du bloc d'alimentation qui ne doivent en aucun cas être remplacées par celles d'autres fabricants. Les pièces critiques sont accompagnés du symbole \triangle dans le schéma de montage et sur le schéma de plaque de câblage.
2. Avant de retourner l'appareil réparé au client, le technicien doit procéder à un essai complet pour s'assurer que l'appareil ne présente aucun danger de chocs électriques.

Note:

W General Area
FS Switzerland
and Scandinavia
BS Great Britain
C Canada
AU Australia

Hinweis:

W Allgemeine Gebiete
FS Schweiz und
Skandinavien
BS Großbritannien
C Kanada
AU Australien

Remarque:

W Tous pays
FS Suisse et Scandinavie
BS Grande-Bretagne
C Canada
AU Australie

STEREO CASSETTE TAPE DECK

April. 1978

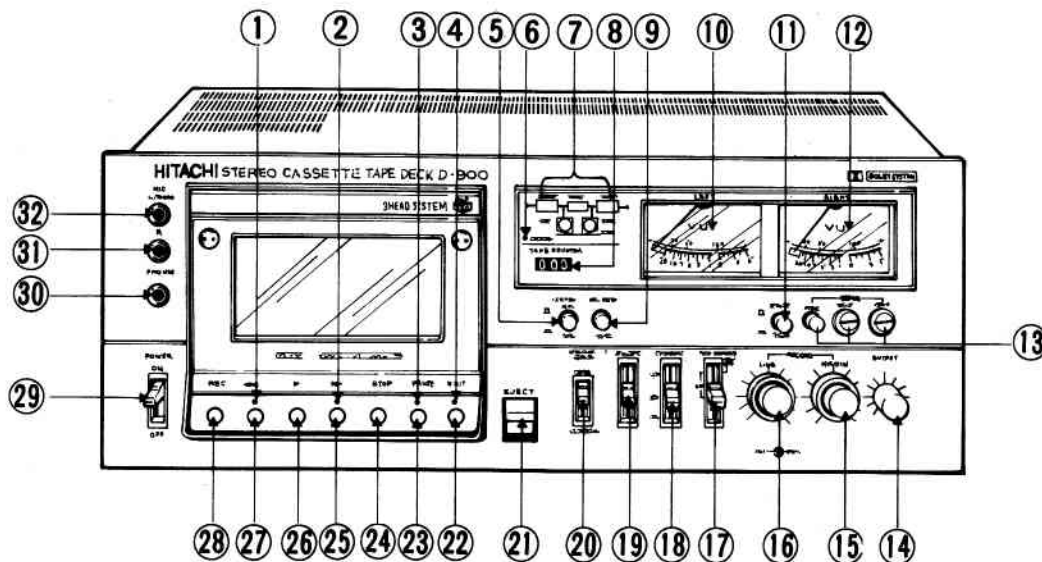

KEY TO ILLUSTRATIONS

- 1 REWIND INDICATOR
- 2 FAST FORWARD INDICATOR
- 3 PAUSE INDICATOR
- 4 EDIT INDICATOR
- 5 MEMORY SWITCH
- 6 DOLBY NR INDICATOR
- 7 3-HEAD INDICATOR
- 8 TAPE COUNTER
- 9 COUNTER RESET BUTTON
- 10 VU METER (LEFT)
- 11 METER SWITCH
- 12 VU METER (RIGHT)
- 13 DCCS CONTROLS
- 14 OUTPUT LEVEL CONTROL
- 15 RECORDING LEVEL CONTROLS
- 16 RECORDING LEVEL CONTROLS
- 17 DOLBY NR SWITCH/MPX FILTER SWITCH
- 18 TAPE SELECT SWITCH (EQUALIZER)
- 19 TAPE SELECT SWITCH (BIAS)
- 20 MONITOR SWITCH
- 21 EJECT BUTTON
- 22 EDIT BUTTON
- 23 PAUSE BUTTON
- 24 STOP BUTTON
- 25 FAST FORWARD BUTTON
- 26 PLAYBACK BUTTON
- 27 REWIND BUTTON
- 28 RECORD BUTTON
- 29 POWER (MAINS) SWITCH
- 30 HEADPHONE JACK
- 31 MICROPHONE JACK (RIGHT)
- 32 MICROPHONE JACK (L/mono)

Bezeichnung der Bedienungselemente

- 1 Rücklauf-Kontrolllampe
- 2 Schnellvorlauf-Kontrolllampe
- 3 Pausen-Kontrolllampe
- 4 Redigier-Kontrolllampe
- 5 Speicherschalter
- 6 Dolby-NR-Kontrolllampe
- 7 Kontrolllampen für Dreikopfbestückung
- 8 Bandzählwerk
- 9 Bandzählwerk-Nullstelltaste
- 10 VU-Meter (linker Kanal)
- 11 Instrumentenschalter
- 12 VU-Meter (rechter Kanal)
- 13 Dolby-Kalibrierregler
- 14 Ausgangspegelregler
- 15 Aufnahmepegelregler
- 16 Aufnahmepegelregler
- 17 Dolby-NR-Schalter/UKW-Stereo-Höhenfilter
- 18 Entzerrungs-Bandsortenwähler
- 19 Vormagnetisierungs-Bandsortenwähler
- 20 Monitorschalter
- 21 Auswerttaste
- 22 Redigiertaste
- 23 Pausentaste
- 24 Stoptaste
- 25 Schnellvorlauftaste
- 26 Starttaste
- 27 Rücklauftaste
- 28 Aufnahmetaste
- 29 Netzschalter
- 30 Kopfhörerbuchse
- 31 Mikrofonbuchse (rechter Kanal)
- 32 Mikrofonbuchse (linker Kanal/Mono)

GUIDE DES ILLUSTRATIONS

- 1 Témoin de rembobinage
- 2 Témoin d'avance rapide
- 3 Témoin de pause
- 4 Témoin de montage
- 5 Interrupteur de mémoire
- 6 Témoin Dolby NR
- 7 Témoin 3 têtes
- 8 Compteur de longueur de bande
- 9 Bouton de remise à zéro du compteur
- 10 VU-mètre (gauche)
- 11 Interrupteur d'indicateur
- 12 VU-mètre (droit)
- 13 Commandes DCCS
- 14 Bouton de niveau de sortie (MIC/DIN)
- 15 Boutons de niveau d'enregistrement
- 16 Boutons de niveau d'enregistrement
- 17 Clef de commutation Dolby NR/ Filtre MPX
- 18 Sélecteur de bande (égalisation)
- 19 Sélecteur de bande (polarisation)
- 20 Clef de contrôle
- 21 Touche d'éjection
- 22 Touche de montage
- 23 Touche de pause
- 24 Touche d'arrêt
- 25 Touche d'avance rapide
- 26 Touche de lecture
- 27 Touche de rembobinage
- 28 Touche d'enregistrement
- 29 Interrupteur général (secteur)
- 30 Prise de casque d'écoute
- 31 Prise de microphone (droit)
- 32 Prise de microphone (gauche/mono)

English

SPECIFICATIONS

Semi-conductors:	
IC's	19
Transistors	57 (C, AU) 59(W, BS, FS)
Diodes	62
Zener diodes	3
Track System:	4 track 2 channel
Tape:	Cassette tape(C-30, 60, 90)
Tape Speed:	4.75 cm/s
Recording System and Bias Frequency:	AC bias, 105 kHz
Erasing System:	AC erase
Erase Ratio:	65 dB or more (at 1 kHz)
Frequency Response:	
Normal	20 Hz - 17 kHz 25 Hz - 15 kHz *
CrO ₂	20 Hz - 20 kHz 25 Hz - 18 kHz *
FeCr	20 Hz - 18 kHz 25 Hz - 15 kHz *
S/N(Signal to Noise Ratio):	
Dolby NR OFF:	55 dB 56 dB *
Dolby NR ON:	63 dB 63 dB *
Wow and Flutter:	0.05%(WRMS) 0.15% *
Input Sensitivity and Impedance:	
Microphone:	0.3mV, 300 ohms - 5 kohms (C, AU) 0.25mV, 300 ohms - 5 kohms (W, BS, FS)
Line in:	60mV, 100 kohms or more
DIN(Record/Playback):	0.3mV, 3.3 kohms (C, AU) 1mV, 10 kohms (W, BS, FS)
Output Level:	500mV or more
Output Load Impedance:	
Line out:	50 kohms or more
DIN(Record/Playback):	50 kohms or more (C, AU) 470 kohms (W, BS, FS)
Headphone:	8 ohms - 2 kohms
Distortion:	1.5%(1 kHz 0VU)
Cross Talk:	
Between tracks:	60 dB (at 1 kHz) or more
Between channels:	30 dB (at 1 kHz) or more
Fast Forward or Rewind Time:	120 sec (using C-60)
Power Supply:	AC 120V, 60Hz (C) AC 220V, 50Hz (FS) AC 240V, 50Hz (BS, AU) AC 100 - 110V/115 - 127V/200 - 220V/ 230 - 250V, 50/60Hz (W)
Power Consumption:	27W (W, FS, BS, AU) 35W (C)
Dimensions:	18.2(H) x 43.5(W) x 25.4(D)cm
Weight:	8.5 kg
Motor:	DC-Servo motor
Heads:	R & P combination head x 1 Erase head x 1

* According to DIN 45 500

Deutsch

Technische Daten:

Bestückung:	
ICs	19
Transistoren	57 (C, AU) 59(W, BS, FS)
Dioden	62
Zenerdioden	3
Spursystem:	Viertelspurgerät, Stereo
Tonband:	Cassetten-Tonband (C)
Bandgeschwindigkeit:	4,75 cm/sek
Aufnahmesystem und Vormagnetisierungsfrequenz:	Wechselstrom-Vormagnetisierung
Löschsystem:	Wechselstrom-Löschung
Löschdämpfung:	≥ 65 dB (bei 1 kHz)
Frequenzgang:	
Normalband	20-17.000 Hz 25-15.000 Hz *
CrO ₂ -Band	20-20.000 Hz 25-18.000 Hz *
FeCr-Band	20-18.000 Hz 25-15.000 Hz *
Fremdspannungsabstand:	
ohne Dolby:	55 dB 56 dB *
mit Dolby:	63 dB 63 dB *
Gleichlaufschwankungen:	0,05% (Mittelwert, bei 1 kHz) 0,15% *
Eingangsempfindlichkeit und Impedanz:	
Mikrofon:	0,3 mV, 300 Ohm bis 0,25 mV, 300 Ohm bis (W, BS, FS)
Line in:	60 mV, 100 kOhm oder mehr
DIN (Aufnahme/Wiedergabe):	0,3 mV, 3,3 kOhm (C) 1 mV, 10 kOhm (W, BS, FS) 500 mV
Ausgangspegel:	
Abschlussimpedanz:	
Line-out:	≥ 50 kOhm
DIN (Aufnahme/Wiedergabe):	≥ 50 kOhm (C, AU) 470 kOhm (W, BS, FS)
Kopfhörer:	8 Ohm bis 2 kOhm
Klirrgrad:	1,5% (1 kHz, 0 VU)
Übersprechdämpfung:	
Zwischen Spuren:	≥ 60 dB (bei 1 kHz)
Zwischen Kanälen:	≥ 30 dB (bei 1 kHz)
Schnellvorlauf- oder Rücklaufzeit:	120 sek. (Cassette C-60)
Netzspannung und -frequenz:	120V, 60 Hz (C) 220V, 50 Hz (FS) 240V, 50 Hz (BS, AU) 100-110V/115-127V/ 230 - 250V, 50/60Hz (W)
Leistungsaufnahme:	27W (W, FS, BS, AU) 35W (C)
Abmessungen (B x H x T):	435 x 182 x 254 mm
Gewicht:	8,5 kg
Motor:	Servo-Gleichstrommotor
Kopfbestückung:	Aufsprech- und Wiedergabekopf x 1 Löschkopf x 1

* Gemäß DIN 45 500

SPECIFICATIONS

Semiconducteurs:	
CI	19
Transistors	57(C, AU) 59(W, BS, FS)
Diodes	62
Diodes Zener	3
Système de piste:	4 pistes, 2 canaux
Bande:	Bande en cassette (C-30, 60, 90)
Vitesse de défilement:	4,75 cm/sec.
Système d'enregistrement et fréquence de polarisation:	Polarisation par courant alternatif, 105 kHz
Système d'effacement:	Effacement par courant alternatif
Rapport d'effacement:	65dB ou plus (à 1 kHz)
Réponse en fréquence:	
Bande ordinaire	20 Hz à 17 kHz 25 Hz à 15 kHz *
Bande CrO ₂	30 Hz à 20 kHz 25 Hz à 18 kHz *
Bande FeCr	20 Hz à 18 kHz 25 Hz à 15 kHz *
Rapport S/B(signal sur bruit):	
Dolby NR sur OFF:	55 dB 56 dB*
Dolby NR sur ON:	63 dB 63 dB*
Pleurage et scintillement:	0,05%(WRMS) 0,15%*
Sensibilité d'entrée et impédance:	
Microphone:	0,3mV, 300 ohms - 5K-ohms(C, AU) 0,25mV, 300 ohms - 5K-ohms (W, BS, FS)
Entrée de ligne:	60mV, 100K-ohms ou plus
DIN (enregistrement/lecture):	0,3mV, 3,3K-ohms(C, AU) 1mV, 10K-ohms (W, BS, FS)
Niveau de sortie:	500mV ou plus
Impédance de charge de sortie:	
Sortie de ligne:	50K-ohms ou plus
DIN(enregistrement/lecture):	50K-ohms ou plus (C, AU) 470K-ohms (W, BS, FS)
Casque d'écoute:	8 ohms à 2K-ohms
Distorsion:	1,5% (1kHz 0VU)
Diaphonie:	
Entre pistes:	60 dB (à 1 kHz) ou plus
Entre canaux:	30 dB (à 1 kHz) ou plus
Durée d'avance rapide ou de rembobinage:	120 secondes (avec une cassette C-60)
Alimentation:	Secteur 120V, 60Hz (C) Secteur 220V, 50Hz (FS) Secteur 240V, 50Hz (BS, AU) Secteur 100 - 110V/115 - 127V/200 - 220V/ 230 - 250V, 50/60Hz (W)
Consommation électrique:	27W (W, FS, BS, AU) 35W (C)
Dimensions:	18,2(H) x 43,5(L) x 25,4(P)cm
Poids:	8,5 kg
Moteur:	Servomoteur à courant continu
Têtes magnétiques:	Tête combinée enregistrement + lecture x 1 Tête d'effacement x 1

* Conformement aux normes DIN 45 500

English

DISASSEMBLY

1. Cassette lid

2. Knobs

- * The lever switch knobs(POWER, MONITOR, BIAS, EQUALIZER, DOLBY-NR) and the level adjustments knobs(DCCS L,R, OUTPUT, RECORD LEVEL) are pulled off from the front of the front panel.
- * Buttons(MEMORY, COUNTER, METER, DCCS-TEST) are removed from the rear after taking off the front panel.

3. Top cover

4. Bottom cover

5. Front panel

Remove the front panel after removing the lever switch knobs, level adjustment knobs and the cassette lid.

6. Operating button assembly

7. 3-Head indicator PC Board

8. Meter frame assembly

9. DCCS PC Board

10. Plug PC Board

11. Cassette chassis

Remove the 4 cassette chassis installation screws shown in the figure below and in the figure of Item 4.

12. Control PC Board

13. Main PC Board

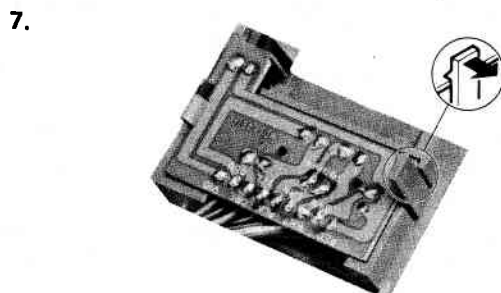
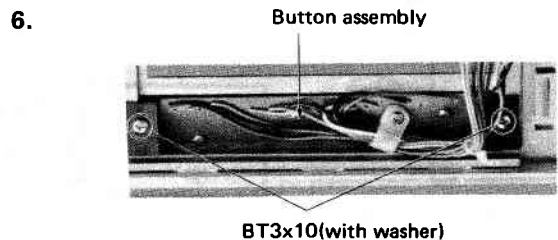
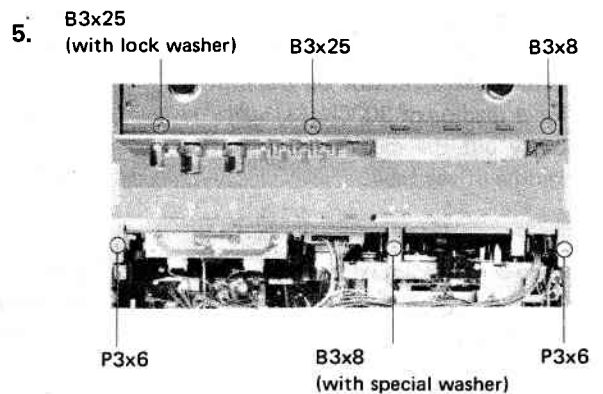
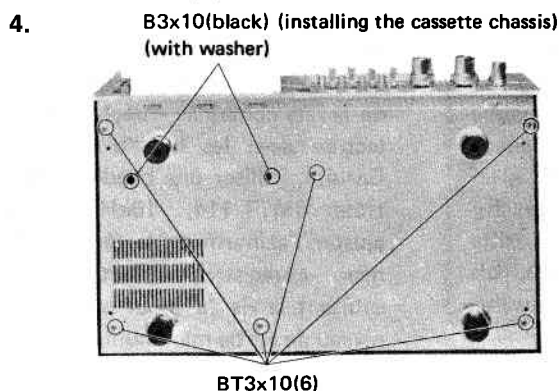
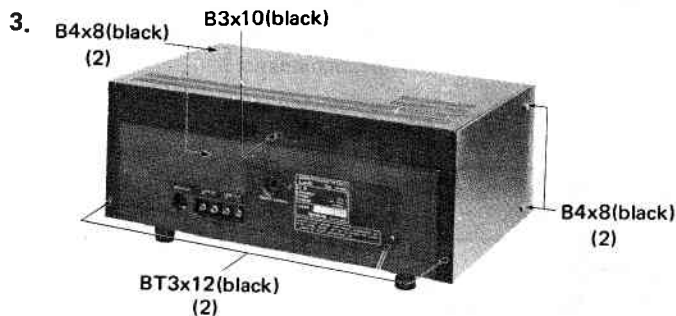
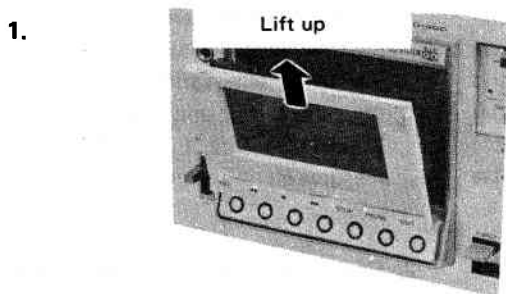

Deutsch

Demontage

1. Cassettenfachdeckel

2. Knöpfe

- * Die Knöpfe der Hebelschalter (Potenzialisierung, Entzerrung, Dolby-NR) und die Kalibrierung links/rechts, Ausgangspegel der Frontplatte einfach abgezogen werden.
- * Die Tasten (Speicher, Bandzählwerk) werden von der Rückseite abgenommen und entfernt wurde.

3. Obere Abdeckung

4. Bodenplatte

5. Frontplatte

Die Frontplatte abnehmen, nachdem Pegelstellknöpfe und der Cassettenfach-

6. Funktionstasteneinheit

7. Platine für Kontrolllampen der Dreikopf

8. Instrumentenrahmengruppe

9. Platine für Dolby-Kalibrierung

10. Stecker-Platine

11. Cassetten-Chassis

Die vier Befestigungsschrauben des Chassis nachfolgenden Abbildung sowie in der Abbildung 4 sind.

12. Regler-Platine

13. Haupt-Platine

Deutsch

Français

DEMONTAGE

Hebelschalter (Netzschalter, Monitor, Vormagneten, Dolby-NR) und die Pegelinstellknöpfe (Dolby-Rechts, Ausgangspegel, Aufnahmepegel) können von der Frontseite abgezogen werden.
 Die Frontplatte (Bandzählwerk, Instrument, Dolby-Kalibriersignal) kann von der Rückseite abgenommen, nachdem die Frontplatte

abgenommen, nachdem die Knöpfe der Hebelschalter, die die Frontplatte der Cassettenfachdeckel entfernt wurden.

Die Schrauben der Dreikopfbestückung (Dolby-Gruppe) können von der Rückseite entfernt werden.

Die Schrauben des Cassetten-Chassis entfernen, die in der Abbildung sowie in der Abbildung unter Punkt 4 gezeigt

1. Volet de cassette

2. Boutons de réglage

* Les clefs de commutation (POWER, MONITOR, BIAS, EQUALIZER, DOLBY-NR) et les boutons de réglage (DCCS L,R, OUTPUT, RECORD LEVEL) sont retirés par le panneau avant.

* Les interrupteurs et boutons (MEMORY, COUNTER, METER, DCCS-TEST) sont retirés par l'arrière après dépose de la façade.

3. Plaque supérieure

4. Plaque inférieure

5. Façade

Déposer la plaque de façade après dépose des clefs de commutation, des boutons de réglages et interrupteurs et du volet de cassette.

6. Ensemble des touches de commande

7. Plaquette à circuits imprimés de témoin de 3 têtes

8. Ensemble de support d'indicateur

9. Plaquette à circuits imprimés de DCCS

10. Plaquette enfichable à circuits imprimés

11. Châssis de magnétocassette

Dévisser les 4 vis de montage de châssis de magnétocassette indiquées sur l'illustration ci-dessous et sur l'illustration de l'item 4.

12. Plaquette à circuits imprimés de commande

13. Plaquette à circuits imprimés d'alimentation

8.

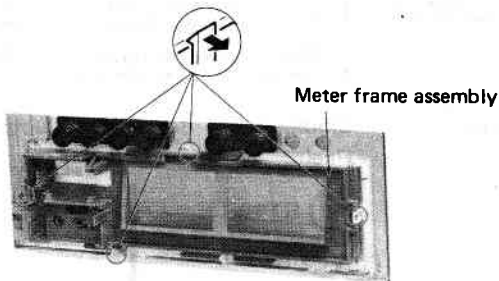

9.

DCCS board fixing screws B3x6(2)

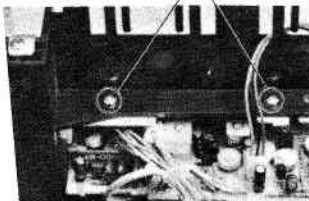

10.

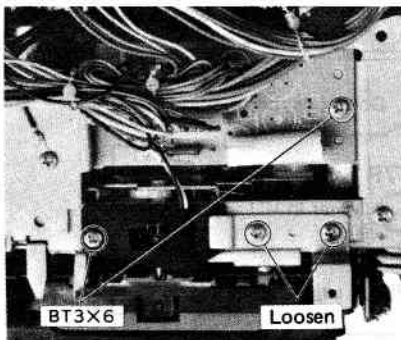

11.

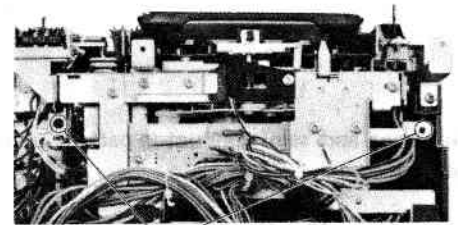

12.

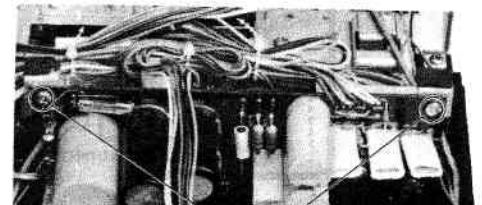

13.

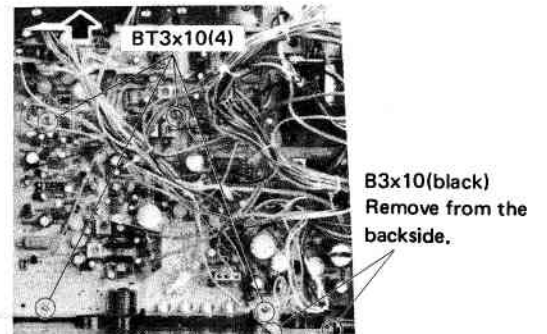

English

ADJUSTMENTS

Perform the following adjustments in the sequence stated after cleaning the head, pressure roller, and capstan with a head cleaning stick moistened in alcohol. Also, unless specially indicated otherwise, set the switches and controls to the positions indicated in the table.

Symbol No.	Switches and controls	Position
S1	Dolby NR/MPX	OFF
S2	Equalizer	LH
S3	Bias	LH
S4	Monitor	TAPE
S5	Meter	VU
S6	DCCS	OFF
S8	Power	ON
S20	Memory	OFF
RV1	Record level	MAX
RV2	Record level	MAX
RV3	DCCS Record level	Center position
RV4	Output level	MAX

Deutsch

Abgleiche

Die folgenden Abgleiche in der aufgeführten Reihenfolge durchführen, nachdem die Tonköpfe, die Andruckrolle und die Tonwelle mit einem in Alkohol angefeuchteten Reinigungstäbchen gereinigt wurden. Wenn nicht anders angegeben, die Schalter und Regler gemäß nachfolgender Tabelle einstellen.

Symbol-Nr.	Schalter oder Regler	Position
S1	Dolby-NR/UKW-Stereo	OFF
S2	Vormagnetisierung	LH
S3	Entzerrung	LH
S4	Monitor	TAPE
S5	Instrument	VU
S6	Dolby-Kalibrierung	OFF
S8	Netzschalter	ON
S20	Speicher	OFF
RV1	Aufnahmepegel	Max.
RV2	Aufnahmepegel	Max.
RV3	Dolby-Kalibrierungs-Aufnahmepegel	Mittelstellung
RV4	Ausgangspegel	Max.

Français

REGLAGES

Procéder aux réglages suivants et dans l'ordre spécifié après avoir nettoyé la surface des têtes magnétiques, du galet-presseur et le cabestan avec un bâtonnet de nettoyage à embout de coton imbibé d'alcool. Par ailleurs, et à moins qu'une spécification particulière ne soit faite, régler les commandes et interrupteurs sur les positions spécifiées dans le tableau.

No de symbole	Interrupteurs et commandes	Position
S1	Dolby NR/MPX	OFF
S2	Egaliseur	LH
S3	Polarisation	LH
S4	Contrôle	TAPE
S5	Indicateur	VU
S6	DCCS	OFF
S8	Interrupteur général	ON
S20	Mémoire	OFF
RV1	Niveau d'enregistrement	MAX
RV2	Niveau d'enregistrement	MAX
RV3	Niveau d'enregistrement DCCS	Position centrale
RV4	Niveau de sortie	MAX

Adjustment and semi-conductor parts location diagram

Anordnung der Einstellelemente

Emplacement des semiconducteurs et Réglage

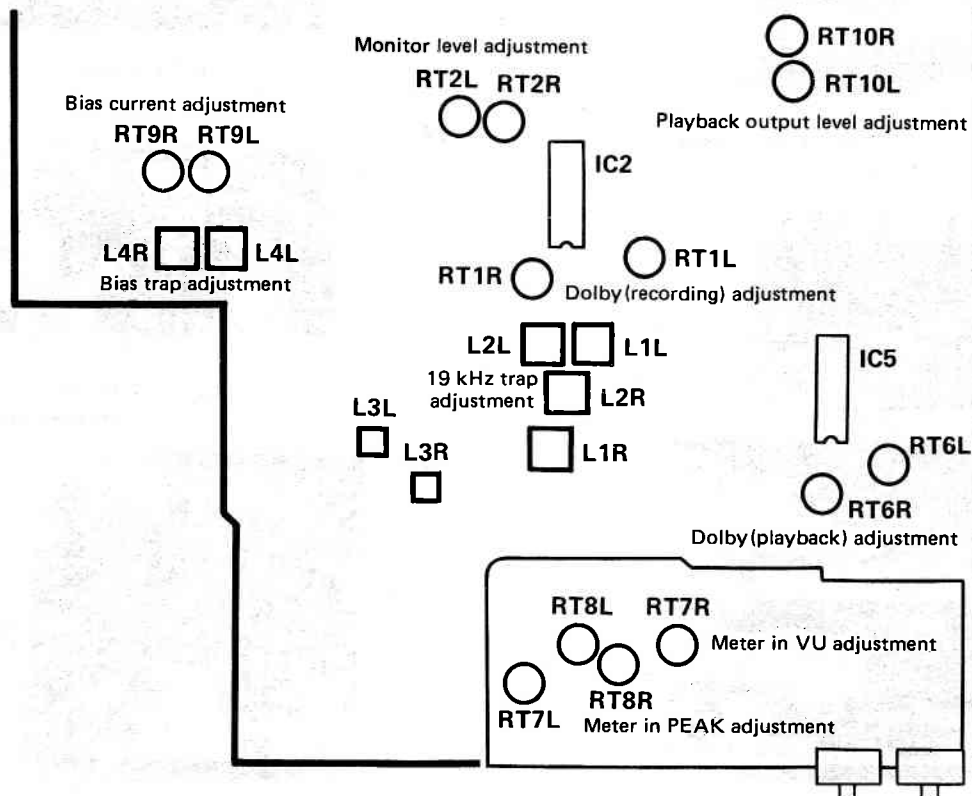

English

Next, connect the indicated signal source and measuring instruments as shown in the connection diagram for each adjustment; then perform the adjustment as described.

The adjustment parts are shown in the diagram on the previous page.

1. Tape speed (motor speed) adjustment

Setting: Playback mode
Connection:

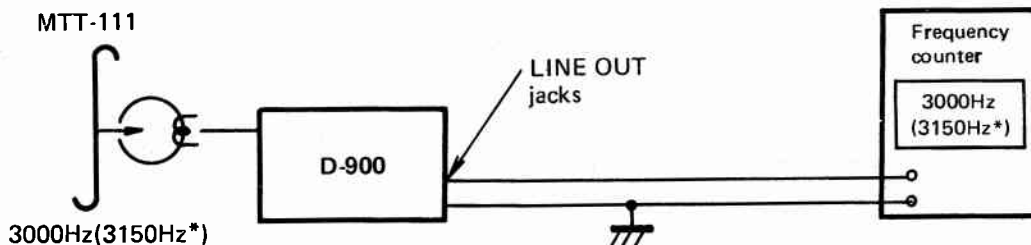

* According to DIN 45 500.

Adjustment: Warm up the unit for approximately 20 minutes; then playback test tape MTT-111, 3000Hz(3150Hz*), and measure the speed deviation with a frequency counter. If required, adjust the semi-variable resistor on the motor for a reading of 3000Hz(3150Hz*). Carry out the measurement at the middle of the tape.

Deutsch

Danach die angegebenen Signalquellen und Meßinstrumente gemäß der Diagramme für die einzelnen Einstellungen anschließen und die Einstellungen durchführen.

Die Einstellteile sind dem Diagramm auf der vorhergehenden Seite zu entnehmen.

1. Bandgeschwindigkeit (Motordrehzahl)

Einstellung: Wiedergabe
Anschlüsse:

Abgleich: Das Gerät für etwa 20 Minuten warmlaufen lassen; danach das Prüfband MTT-111, 3.000 Hz (3150Hz*) abspielen und die Geschwindigkeitsabweichung mit einem Frequenzzähler messen. Wenn erforderlich, den Regelwiderstand am Motor nachjustieren, bis der Frequenzzähler 3.000Hz(3150Hz*) anzeigt. Die Messung in der Mitte des Tonbandes vornehmen.

Français

Brancher ensuite la source de signal recommandée et les appareils de mesures comme indiqué sur le schéma de branchement et réaliser les réglages comme décrit.

Les organes à régler sont indiqués sur le schéma de la page précédente.

1. Réglage de vitesse de défilement de bande (Vitesse de rotation du moteur)

Réglage: Mode de lecture
Branchement:

Réglage: Laisser chauffer l'appareil pendant environ 20 minutes puis lire une bande de contrôle MTT-111, 3000Hz(3150Hz*) et mesurer l'écart de vitesse avec un compteur de fréquence. Au besoin, ajuster la résistance semi-variable du moteur pour obtenir une indication de 3000Hz(3150Hz*). Effectuer les mesures en milieu de bande.

2. Head azimuth adjustment

Setting: Playback mode
Connection:

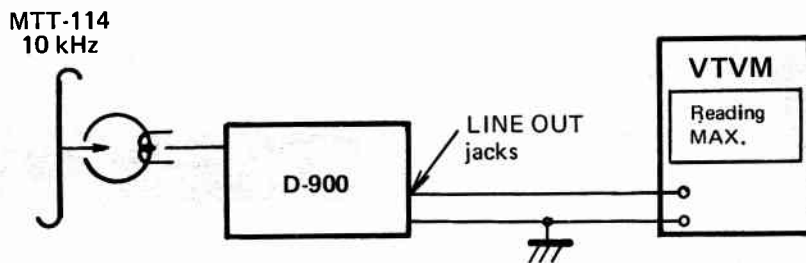

Adjustment: First, adjust the height of the tape guide and the tilt of the record/playback head by means of the adjusting screws "b" and "c", respectively. Then, use test tape (MTT-114, 10 kHz) to adjust the azimuth of Record/Playback head by means of the adjusting screw "a" for maximum output.

2. Tonkopfazimut

Einstellung: Wiedergabe
Anschlüsse:

Abgleich: Die Höhe der Tonbandführung und die Neigung des Tonkopfes mit Hilfe der Schraube "b" bzw. "c" einstellen. Danach das Prüfband (MTT-114, 10 kHz) abspielen und den Aufsprech-/Wiedergabekopfazimut mit Hilfe der Schraube "a" einstellen, bis maximaler Ausgangspegel gewährleistet ist.

2. Réglage d'azimuth de tête magnétique

Réglage: Mode de lecture
Branchement:

Top view of Record/Playback head

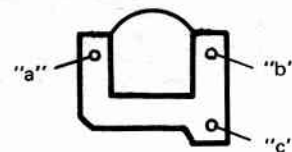

Réglage: Ajuster d'abord la hauteur du guide de bande et l'orientation de la tête combinée enregistrement/lecture avec les vis "b" et "c". Ensuite, utiliser une bande de contrôle (MTT-114, 10kHz) pour ajuster l'azimuth de la tête combinée enregistrement/lecture en utilisant la vis "a" pour obtenir un niveau de sortie maximum.

English

4. Source monitor level adjustment
 Setting: Playback mode
 Connection:

Deutsch

4. Monitorpegel (Vorbändkontrolle)
 Einstellung: Wiedergabe
 Anschlüsse:

Français

4. Réglage de niveau de contrôle de source
 Réglage: Mode de lecture
 Branchement:

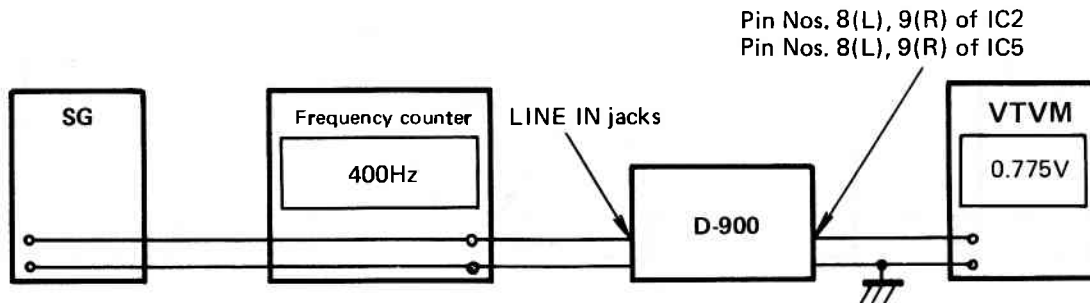

Adjustment: Feed a 400 Hz signal into LINE IN. Adjust the Record level control or the signal generator for an output of 0.775V at Pin Nos. 8(L), 9(R) of IC2. Next, set the Monitor switch to SOURCE and adjust RT2 (L,R) for an output of 0.775V at Pin Nos. 8(L), 9(R) of IC5.

Abgleich: Ein 400 Hz Signal an den LINE IN Buchsen einspeisen. Den Aufnahmepegelregler oder den Signalgenerator einstellen, bis eine Ausgangsspannung von 0,775V an den Stiften Nr. 8(L) und 9(R) von IC2 anliegt. Danach den Monitor-schalter auf Position SOURCE stellen und RT2(L,R) einstellen, bis die Ausgangsspannung an den Stiften Nr. 8(L) und 9(R) von IC5 0,775V beträgt.

Réglage: Appliquer un signal de 400Hz à l'entrée de ligne LINE IN. Ajuster le bouton de niveau d'enregistrement sur le générateur de signaux pour obtenir une tension de sortie de 0,775V aux broches N^{os} 8(L), 9(R) de IC2. Ensuite, régler la clef de contrôle sur la position SOURCE et ajuster RT2 (L, R) pour obtenir une tension de sortie de 0,775V aux broches N^{os} 8 (L), 9(R) de IC5.

5. Bias trap adjustment
 Setting: Recording mode
 Connection:

5. Vormagnetisierung
 Einstellung: Aufnahme
 Anschlüsse:

5. Réglage de filtrage de polarisation
 Réglage: Mode d'enregistrement
 Branchement:

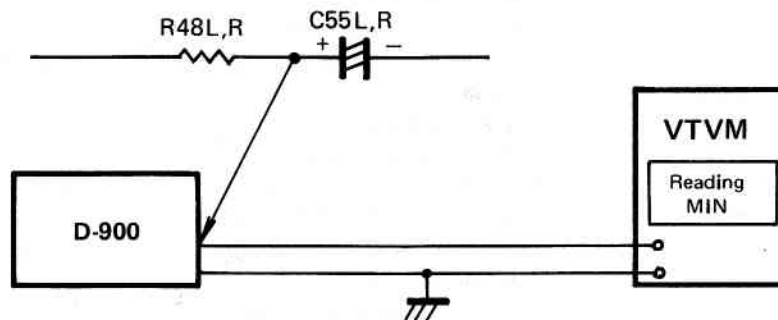

Adjustment: Connect a VTVM to the R48 (L, R) side of C55 (L, R) and adjust L4 (L, R) so that the bias leakage is minimum value.

Abgleich: Ein Röhrenvoltmeter an der R48 (L,R) Seite von C55 (L,R) anschließen und L4 (L,R) so einstellen, daß der Vormagnetisierungs-Streuverlust ein Minimum beträgt.

Réglage: Brancher un voltmètre électronique à R48 (L, R) de C55 (L,R) et ajuster L4 (L,R) pour que la fuite de polarisation soit minimale.

English

6. Bias current, record level adjustment

Setting: Recording mode

Connection:

Deutsch

6. Vormagnetisierungsstrom, Aufnahmepegel

Einstellung: Aufnahme

Anschlüsse:

Français

6. Réglage de niveau d'enregistrement et de courant de polarisation

Réglage: Mode d'enregistrement

Branchement:

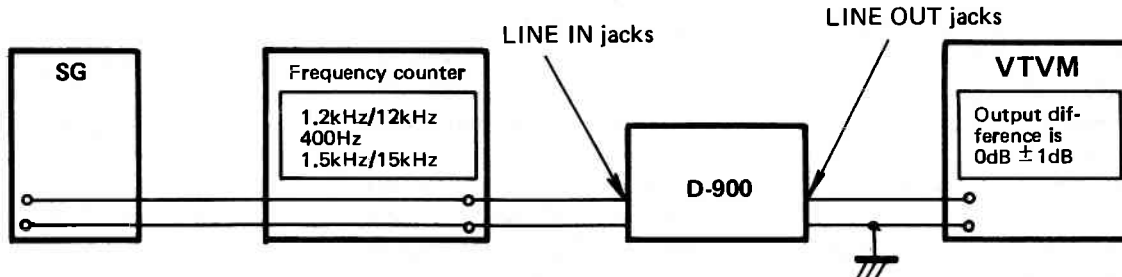

Adjustment:

- (a) Use HITACHI UD-ER C-90 tape and set the Monitor switch to TAPE. Feed 1.2kHz and 12kHz signals into LINE IN at a level of -20VU . Adjust RT9(L, R) so that the output difference is $0\text{dB} \pm 1\text{dB}$.
- (b) Set the Monitor switch to the SOURCE position and feed a 400 Hz signal into LINE IN so that VU-Meters indicate 0VU. Next, set the Monitor switch to TAPE. Adjust RV3(L,R - DCCS) for a level reading of 0VU.
- (c) Confirm the adjustments for CrO_2 tapes by using HITACHI UD-EX C-90. (In this case set the Equalizer and Bias switches to CrO_2)

Abgleich:

- (a) Tonband HITACHI UD-ER C-90 verwenden und den Monitorschalter auf Position TAPE stellen. Danach ein 1,2 kHz bzw. ein 12 kHz an den LINE IN Buchsen einspeisen, mit einem Pegel von -20VU , Anschließend RT9(L,R) so einstellen, daß der Ausgangsunterschied $0\text{dB} \pm 1\text{dB}$ beträgt.
- (b) Den Monitorschalter auf Position SOURCE stellen und ein 400 Hz Signal an den LINE IN Buchsen einspeisen, so daß die VU-Meter 0 VU anzeigen. Danach den Monitorschalter auf Position TAPE stellen. RV3 (L,R-DCCS) einstellen, bis ein Pegel von 0 VU angezeigt wird.
- (c) Die Einstellung für CrO_2 -Band wiederholen, wobei HITACHI UD-EX C-90 Tonband zu verwenden ist (für diesen Abgleich sind die Bandsortenwähler für Entzerrung und Vormagnetisierung auf Position CrO_2 zu stellen).

Réglage:

- (a) Utiliser une bande C-90 HITACHI UD-ER et régler la clef de contrôle sur la position TAPE. Appliquer des signaux de 1,2kHz et de 12kHz aux prises d'entrée de ligne LINE IN avec un réglage de niveau de -20VU . Ajuster RT9(L, R) pour que la différence de niveau de sortie soit de $0\text{dB} \pm 1\text{dB}$.
- (b) Régler la clef de contrôle sur la position SOURCE et appliquer un signal de 400Hz aux prises d'entrée de ligne LINE IN pour que les VU-mètres indiquent 0VU. Ensuite, régler la clef de contrôle sur la position TAPE. Ajuster RV3(L,R-DCCS) pour obtenir un niveau de sortie de 0VU.
- (c) S'assurer que les réglages pour les bandes au chrome (CrO_2) sont valables en utilisant une bande C-90 HITACHI UD-EX. (Régler les sélecteurs de polarisation et d'égalisation sur la position CrO_2 pour effectuer ce contrôle).

English

- (d) Set the Monitor switch to SOURCE and feed a 400Hz, 0VU signal into LINE IN. Next, set the Monitor switch to TAPE and confirm that VU Meters indicate 0VU. Reduce the input level by 20dB, record a 1.5 kHz and 15 kHz signal and playback to confirm that the playback output level is 0dB \pm 1dB. If not within specifications readjust RT9(L, R).
- (e) Repeat the adjustments if a difference occurs in the recording and playback levels.

Deutsch

- (d) Den Monitorschalter auf Position SOURCE stellen und ein 400 Hz Signal mit einem Pegel von 0 VU an den LINE IN Buchsen einspeisen. Danach den Monitorschalter auf Position TAPE stellen und darauf achten, daß die VU-Meter 0 VU anzeigen. Den Eingangspegel um 20 dB vermindern, ein 1,5 kHz bzw. ein 15 kHz aufnehmen und danach wieder abspielen und darauf achten, daß der Wiedergabepegel 0 dB \pm 1 dB beträgt. Wenn nicht, RT9(L,R) nachjustieren.
- (e) Diesen Abgleich wiederholen, falls ein Unterschied zwischen dem Aufzeichnungs- und dem Wiedergabepegel festgestellt wird.

Français

- (d) Régler la clef de contrôle sur la position SOURCE et appliquer un signal de 400Hz à 0VU aux prises d'entrée de ligne LINE IN. Ensuite, régler la clef de contrôle sur la position TAPE et s'assurer que les VU-mètres signalent un niveau de sortie de 0VU. Réduire le niveau d'entrée de 20dB, enregistrer des signaux de 1,5kHz et 15kHz et lire le résultat pour être certain que le niveau de sortie à la lecture est de 0dB \pm 1dB. Si le résultat ne correspond pas à ces spécifications, réajuster RT9 (L, R).
- (e) Répéter les réglages si une différence apparaît entre les niveaux de lecture et d'enregistrement.

7. 19kHz Trap adjustment

Setting: Playback mode
Connection:

7. 19-kHz-Piolttonsieb

Einstellung: Wiedergabe
Anschlüsse:

7. Réglage de filtrage de 19kHz

Réglage: Mode de lecture
Branchement:

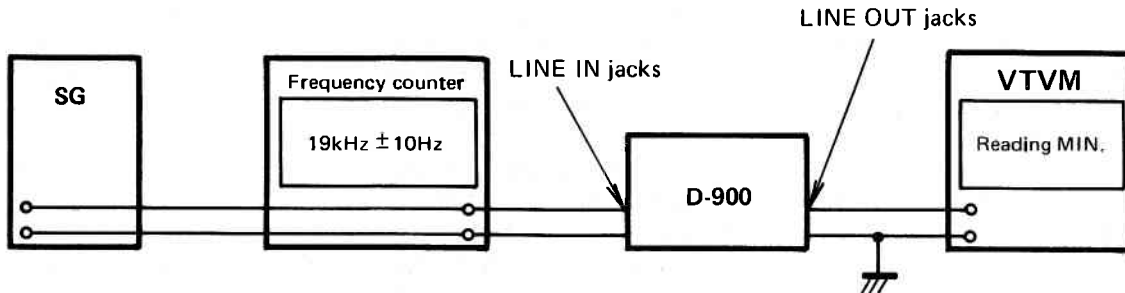

Adjustment: Set the Monitor switch to the SOURCE and MPX switch to the ON position. Feed a 19kHz \pm 10Hz signal into LINE IN. Adjust L2(L, R) for a minimum output, measured at LINE OUT.

Abgleich: Den Monitorschalter auf Position SOURCE und den UKW-Stereo-Schalter (MPX) auf Position ON stellen. Ein 19 kHz \pm 10 Hz Signal an den LINE IN Buchsen einspeisen. Danach L2 (L,R) einstellen, bis der Ausgangspegel an den LINE OUT Buchsen ein Minimum erreicht.

Réglage: Régler la clef de contrôle sur la position SOURCE et l'interrupteur MPX sur la position ON. Appliquer un signal de 19kHz \pm 10Hz aux prises d'entrée de ligne LINE IN. Ajuster L2 (L,R) pour obtenir une sortie minimale et mesurer le résultat aux prises de sortie de ligne LINE OUT.

English

- 8. Dolby NR adjustment**
8-1 Record
Setting: Playback Mode
Connection:

Deutsch

- 8. Dolby-NR-Abgleich**
8-1 Aufnahme
Einstellung: Wiedergabe
Anschlüsse:

Français

- 8. Réglage de Dolby NR**
8-1 Enregistrement
Réglage: Mode de lecture
Branchement:

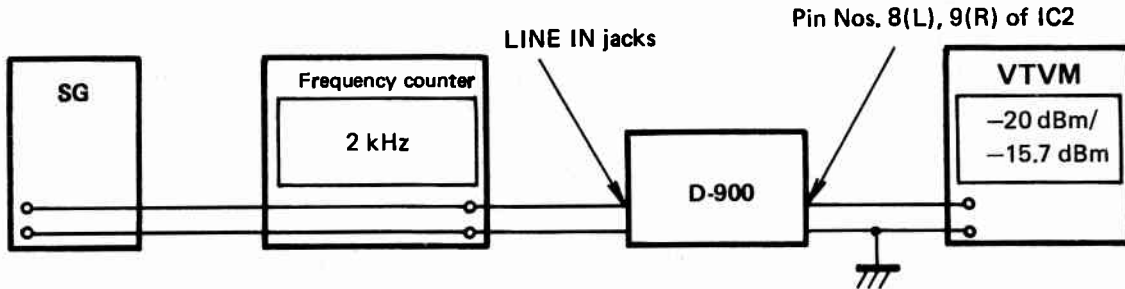

Adjustment: Feed a 2kHz signal into LINE IN, so that the level at Pin Nos. 8(L), 9(R) of IC2 becomes -20dBm . Next put the DOLBY NR Switch to ON. Adjust RT1(L,R) so that the level at Pin Nos. 8(L), 9(R) of IC2 becomes -15.7dBm .

Abgleich: Ein 2 kHz Signal an den LINE IN Buchsen einspeisen, so daß der Pegel an den Stiften Nr. 8(L) und 9(R) von IC2 -20dBm beträgt. Danach den Dolby-NR-Schalter auf Position ON stellen. RT1 (L,R) einstellen, so daß der Pegel an den Stiften Nr. 8(L) und 9(R) von IC2 $-15,7\text{dBm}$ beträgt.

Réglage: Appliquer un signal de 2kHz aux prises d'entrée de ligne LINE IN pour que le niveau de sortie aux broches N^os 8(L), 9(R) de IC2 soit égal à -20dBm . Ensuite, basculer la clef de commutation de Dolby sur ON. Ajuster RT1(L, R) pour que le niveau de sortie aux broches N^os 8(L), 9(R) de IC2 soit égal à $-15,7\text{dBm}$.

- 8-2 Playback**
Setting: Playback mode
Connection:

- 8-2 Wiedergabe**
Einstellung: Wiedergabe
Anschlüsse:

- 8-2 Lecture**
Réglage: Mode de lecture
Branchement:

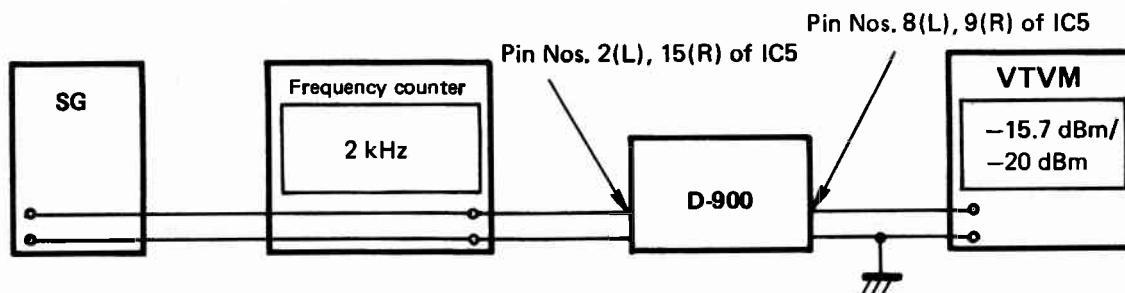

Adjustment: Set the Monitor switch to the TAPE and feed a signal of 2 kHz to Pin Nos. 2(L), 15(R) of IC5 so that the level at Pin Nos. 8(L), 9(R) of IC5 becomes -15.7dBm . Next, put the Dolby switch to ON, and adjust RT6 (L, R) for a level of -20dBm at Pin Nos. 8(L), 9(R) of IC5.

Abgleich: Den Monitorschalter auf Position TAPE stellen und ein 2kHz Signal an den Stiften Nr. 2(L) und 15(R) von IC5 einspeisen, so daß der Pegel an den Stiften Nr. 8(L) und 15(R) von IC5 $-15,7\text{dBm}$ beträgt. Danach den Dolby-NR-Schalter auf Position ON stellen und RT6 (L,R) einstellen, bis der Pegel an den Stiften Nr. 8(L) und 9(R) von IC5 -20dBm beträgt.

Réglage: Régler la clef de contrôle sur la position TAPE et appliquer un signal de 2kHz aux broches N^os 2(L), 15(R) de IC5 pour que le niveau de sortie aux broches N^os 8(L), 9(R) de IC5 soit égal à $-15,7\text{dBm}$. Ensuite, basculer la clef de commutation de Dolby sur ON et ajuster RT6 (L,R) pour que le niveau de sortie aux broches N^os 8(L), 9(R) de IC5 soit égal à -20dBm .

English

INSPECTION OF MECHANISM

Pressure roller pressure

Measure the pressure at the moment when the pressure roller moves away from the capstan shaft with a tension gauge, in the playback mode. It should be within 280 to 410g(supply side) and 340 to 470g(take up side) respectively.

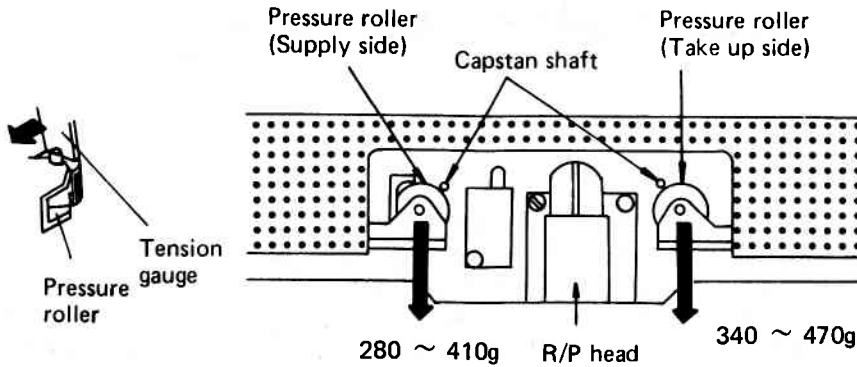

Deutsch

Prüfung des Laufwerkes

Andruckkraft der Andruckrolle

Die Andruckkraft messen, wenn die Andruckrolle mit Hilfe einer Federwaage während der Wiedergabefunktion von der Tonwelle abgehoben wird. Diese Kraft sollte 280 bis 410 Gramm an der Abwickelseite und 340 bis 470 Gramm an der Aufwickelseite betragen.

Français

INSPECTION DU MECANISME

Pression du galet-presseur

Mesurer la pression au moment où le galet-presseur se sépare de l'axe de cabestan. Utiliser un appareil de mesure de tension et effectuer ce contrôle en mode de lecture. Le résultat obtenu doit correspondre de 280 à 410gr (bobine débitrice) et de 340 à 470gr (bobine enrouleuse).

Torque

Take up	35 to 60g-cm
Fast forward	75 to 120g-cm
Rewind	75 to 120g-cm

Drehmomente

Aufwickelteller	35 bis 60 g.cm
Schnellvorlauf	75 bis 120 g.cm
Rücklauf	75 bis 120 g.cm

Couple

Enroulement	35 à 60gr-cm
Avance rapide	75 à 120gr-cm
Rembobinage	75 à 120gr-cm

Back tension

Take up reel	Less than 8g-cm Note: Measure it in the rewind mode.
Supply reel	8 to 12g-cm Note: Measure it in the playback or fast forward mode.

Bandzugmoment

Aufwickelteller	< 8 g.cm Hinweis: In der Rücklauf-funktion messen.
Abwickelteller	8 bis 12 g.cm Hinweis: In der Wiedergabe- oder in der Schnellvorlauf-funktion messen.

Tension de retour

Bobine d'enroulement	Moins de 8gr-cm Remarque: La mesurer en mode de rebobinage
Bobine débitrice	8 à 12gr-cm Remarque: La mesurer en mode de lecture ou d'avance rapide.

Braking force

Take up reel	More than 5g-cm
Supply reel	More than 5g-cm

Bremsmoment

Aufwickelteller	> 5 g.cm
Abwickelteller	> 5 g.cm

Force de freinage

Bobine d'enroulement	Plus de 5gr-cm
Bobine débitrice	Plus de 5gr-cm

Switching time

Auto stop	Within 10 sec. Note: Time required for auto stopping after the tape has stopped to run.
-----------	--

Schaltzeiten

Bandendabschaltung	Innerhalb von 10 sek. Hinweis: Erforderliche Zeit bis zum Abschalten der Stromversorgung, nachdem das Tonband angehalten wurde.
--------------------	--

Durée de commutation

Arrêt automatique	Moins de 10 sec. Remarque: Durée nécessaire pour que l'arrêt automatique soit obtenu après l'arrêt de la bande.
-------------------	--

English

During mode switching	Less than 1 sec. for STOP Note: There is a STOP interval of less than 1 sec. when switching from each mode.
Eject	From 0.5 to 3.0 sec. Note: Time required for the cassette lid to open completely after the EJECT button is depressed.

Deutsch

Während des Umschaltens auf eine andere Funktion	Weniger als 1 sek. für Stopp Hinweis: Das Stoppintervall beim Umschalten von einer auf eine andere Funktion beträgt weniger als 1 sek.
Auswurf	Von 0,5 bis zu 3,0 sek. Hinweis: Erforderliche Zeit bis zum vollständigen Öffnen des Cassettenfachdeckels, nachdem die Auswerftaste gedrückt wurde.

Français

En cours de mode de commutation	Moins de 1 sec. pour obtenir l'intervalle STOP Remarque: Un intervalle d'arrêt STOP de moins de 1 sec. quand une commutation d'un mode à l'autre est faite.
Ejection	De 0,5 à 3 sec. Remarque: Durée nécessaire pour que le volet de compartiment à cassette s'ouvre complètement après enfoncement de la touche d'éjection EJECT.

LUBRICATION

Lubricate one or two drops of machine oil to rotating point or lubricate grease to sliding point. Lubricate the respective parts listed below once every 1000 hours or once a year under normal conditions of use. Avoid oiling them excessively, or rotation may become irregular because of oil splashes.

Lubrication	Oil or grease
Motor shaft bearing	Oil
Capstan shaft bearing	
Pressure roller bearing	

Schmierung

Ein oder zwei Tropfen Maschinenöl an den Drehteilen und eine geringe Menge Schmierfett auf den Gleitteilen auftragen. Die in der nachfolgenden Tabelle aufgeführten Teile sind unter normalen Verwendungsbedingungen alle 1.000 Betriebsstunden bzw. einmal pro Jahr zu schmieren. Niemals zu viel Öl auftragen, da es ansonsten zu unregelmäßiger Bandgeschwindigkeit kommen könnte.

Schmierpunkt	Öl oder Fett
Motorwellenlager	Öl
Tonwellenlager	
Andruckrollenlager	

GRAISSAGE

Mettre une ou deux gouttes d'huile de machine sur les points de rotation ou mettre de la graisse sur les surfaces coulissantes. Graisser ou huiler les pièces respectives indiquées ci-dessous au moins une fois toutes les 1000 heures ou une fois par an pour des conditions normales d'utilisation. Eviter de trop mettre d'huile car la rotation peut devenir irrégulière à la suite d'éclaboussures d'huile.

Graissage	Huile ou graisse
Palier d'arbre moteur	Huile
Palier d'arbre de cabestan	
Palier de galet-presseur	

LEVEL DIAGRAM

PLAYBACK

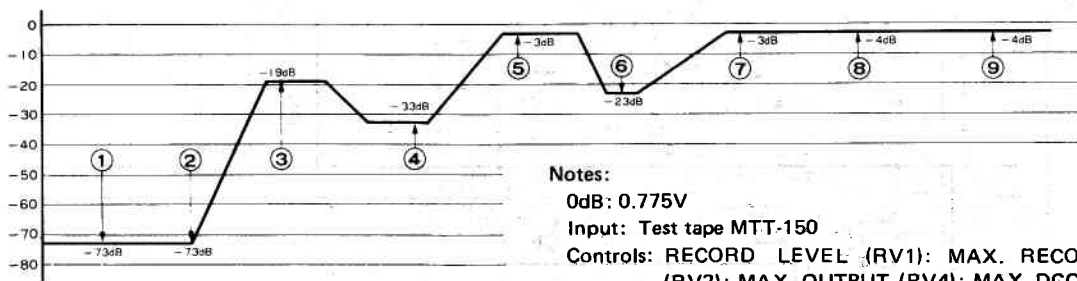
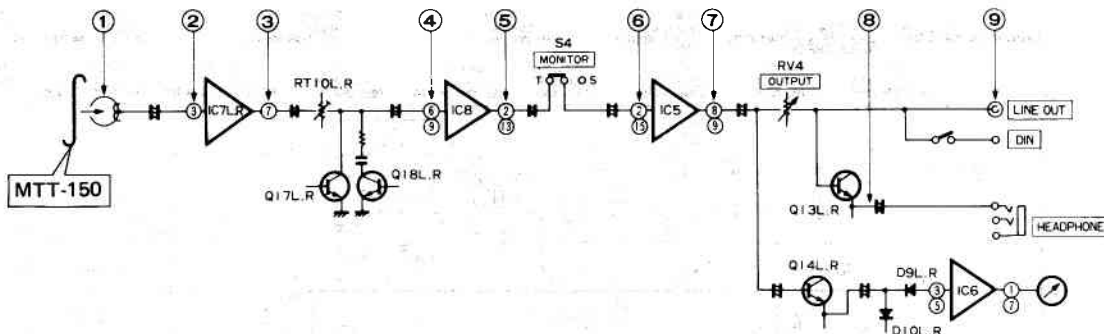

Notes:

0dB: 0.775V

Input: Test tape MTT-150

Controls: RECORD LEVEL (RV1): MAX. RECORD LEVEL
 (RV2): MAX. OUTPUT (RV4): MAX. DCCS-RECORD
 (RV3): adjusted

Switches: MONITOR (S4): TAPE. BIAS (S3): NOR. EQUALI-
 ZER (S2): NOR. DOLBY (S1): OFF. MPX (S1): OFF

RECORDING

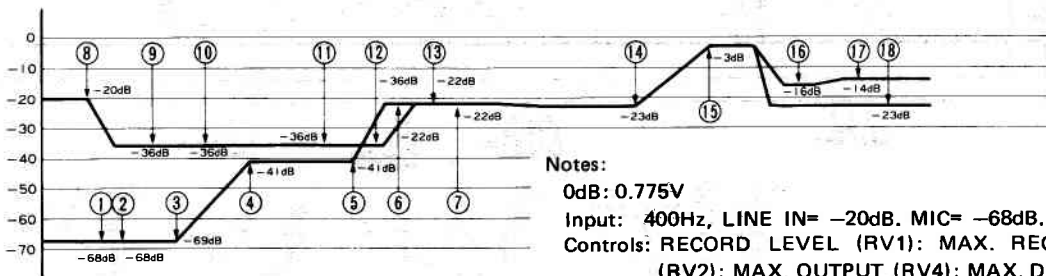
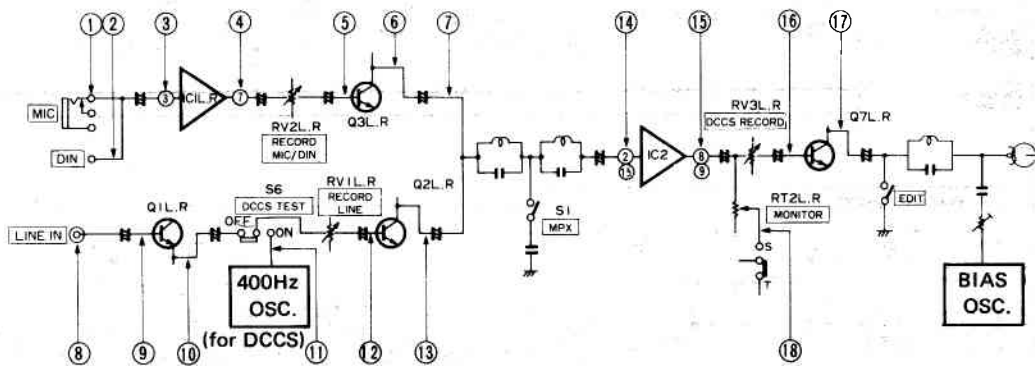

Notes:

0dB: 0.775V

Input: 400Hz, LINE IN= -20dB. MIC= -68dB. DIN= -68dB.

Controls: RECORD LEVEL (RV1): MAX. RECORD LEVEL
 (RV2): MAX. OUTPUT (RV4): MAX. DCCS-RECORD
 (RV3): adjusted

Switches: MONITOR (S4): SOURCE. BIAS (S3): NOR. EQUALI-
 ZER (S2): NOR. DOLBY (S1): OFF. MPX (S1): OFF

SCHEMATIC DIAGRAM (AMP. SECTION)

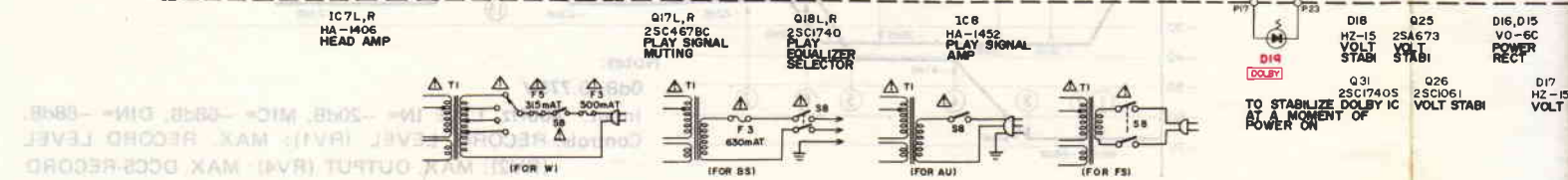
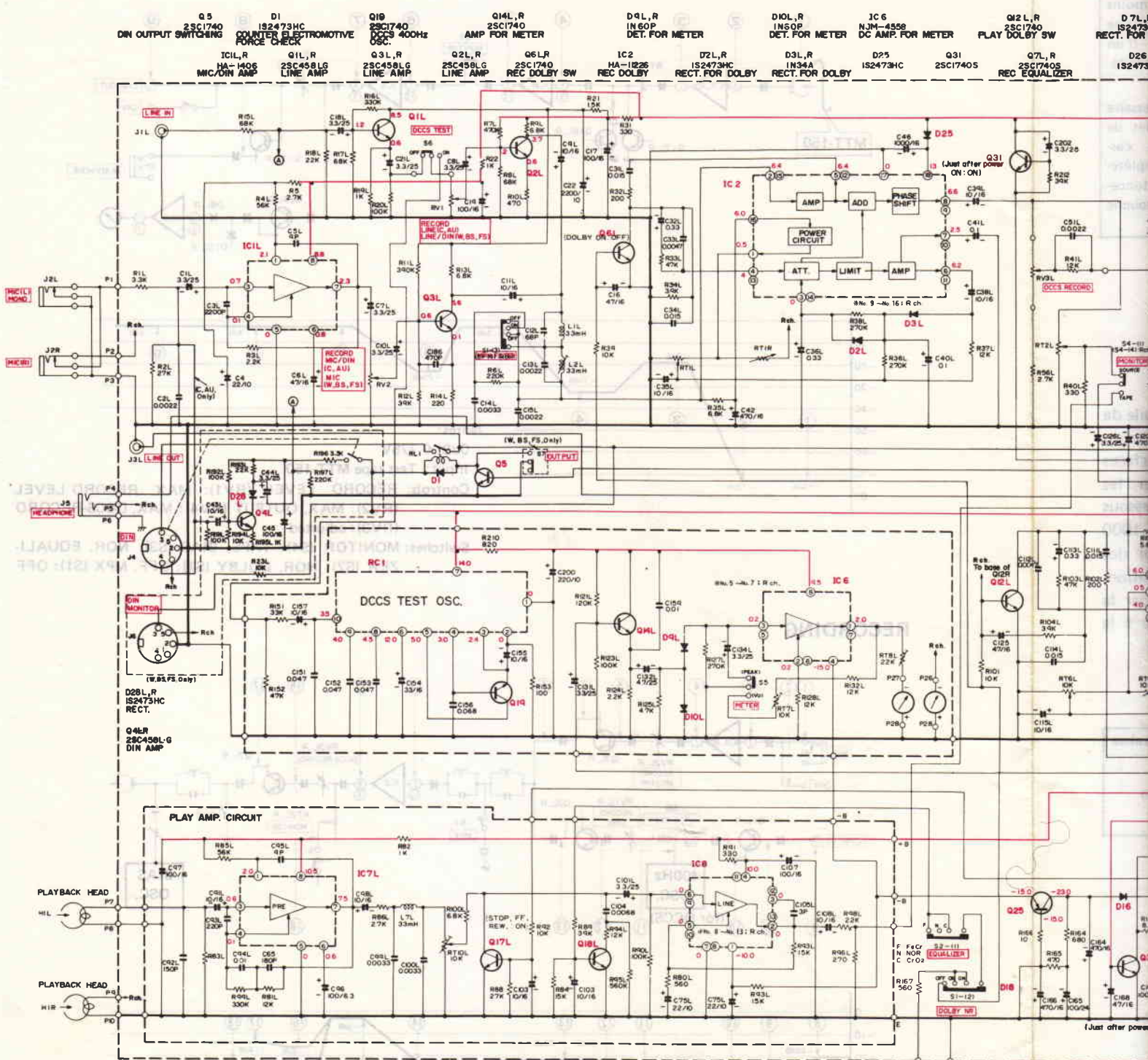

Note

1. Voltage measured at base of chassis with minimum volume control and no signal
 Die Spannung wird am Chassiseingang bei minimaler Lautstärke und ohne Anstiegssignal gemessen
 Tension mesurée à la base du châssis avec un réglage minimum de la commande de volume et absence de signal
2. Nomenclature of Resistors and Capacitors
 Benennung der Widerstände und Kondensatoren
 Nomenclature de résistances et de condensateurs

	Value Widerstand Valeur	No indicated Keine Bezeichnung No indiqué M 1000 k Ω	
	Tolerance Toleranz Tolérance	No indicated Keine Bezeichnung $\pm 5\%$ No indiqué K $\pm 10\%$ M $\pm 20\%$	
	Wattage Watt Puissance	No indicated Keine Bezeichnung $\frac{1}{2}$ W No indiqué	
	Sort Bauart Type	No indicated Carbon film Keine Bezeichnung Kohlefilm No indiqué Film de carbon RC Composition Komposition Composition	
		RW Wire wound Draht Bobinées film Oxide metal film Metalloxid Oxyde métallique Fixed metal film Metallfest Métallique fixe	
	Voltage Spannung Tension	No indicated Keine Bezeichnung No indiqué	50WV

	Value Widerstand Valeur	No indicated Keine Bezeichnung μ F No indiqué P PF	
	Tolerance Toleranz Tolérance	No indicated Keine Bezeichnung $\pm 10\%$ No indiqué J $\pm 5\%$ M $\pm 20\%$ Z $+ 80\% - 20\%$ D $+ 0.5$ pF C $+ 0.25$ pF	
	Sort Bauart Type		Ceramic Keramisch Céramique
			Electrolytic Elektrolytsch Électrolytique
		Mylar Mylar Mylar	
			Polyester Polyester Polyester

3. Be sure to make your orders of resistors and capacitors with value, voltage, tolerance and sort
 Bei Bestellung von Widerständen und Kondensatoren müssen Widerstand bzw. Kapazität, Spannung, Toleranz und Bauart angegeben werden
 Prendre soin d'effectuer vos commandes de résistances et condensateurs en précisant valeur, tension, tolérance et type
4. When replacing capacitors marked with * use specified ones stated on parts list since required temperature characteristics
 Wenn mit * bezeichnete Kondensatoren auszuwechseln sind müssen die vorgeschriebenen Kondensatoren verwendet werden, da diese unterschiedliche Temperaturcharakteristik haben
 Lorsque les condensateurs portant le repère * utiliser ceux qui sont précisés dans la liste de pièces détachées étant donné leurs caractéristiques de température

CIRCUIT BOARD DIAGRAM (AMP. SECTION)

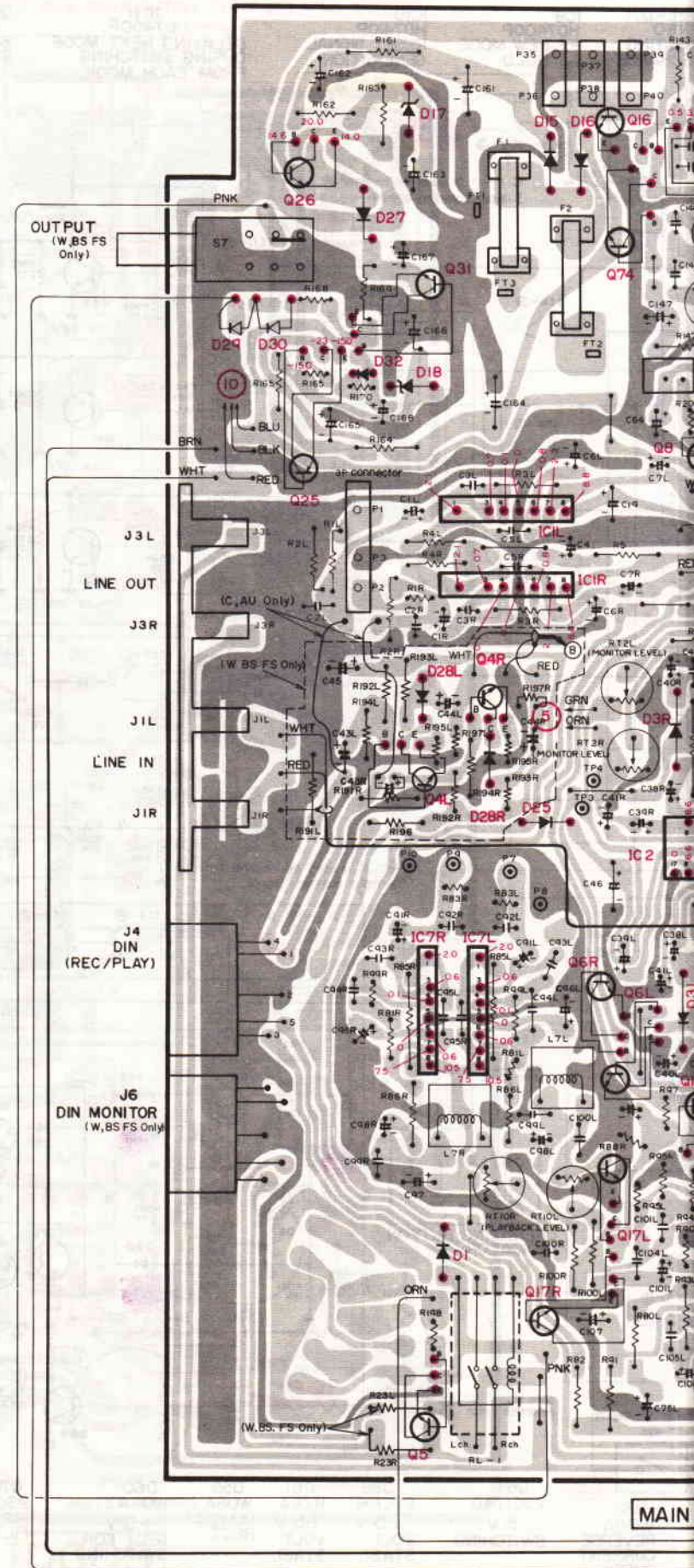

TION)

SCHEMATIC DIAGRAM (CONTROL SECTION)

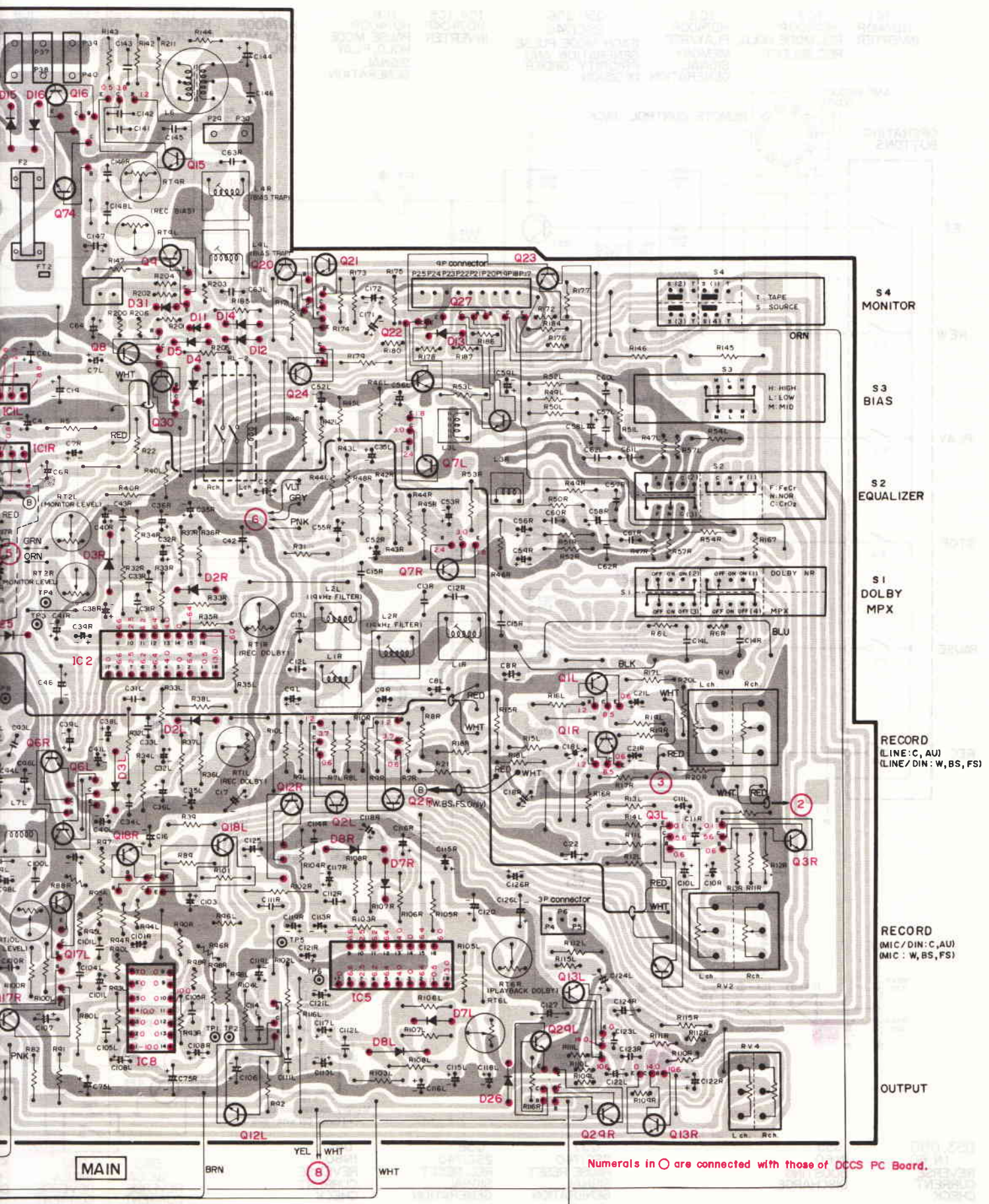

SCHEMATIC DIAGRAM (CONTROL SECTION)

IC1
HD7410P
INVERTER

IC2
HD7400P
REC. MODE HOLD,
REC. SELECT

IC3
HD7400P
PLAY/REC.
MEMORY
SIGNAL
GENERATION

Q51-Q56
2SC1740
EACH MODE PULSE
GENERATION AND
PRIORITY ORDER
DECISION

IC4, IC5
HD7404P
INVERTER

IC6
HD7400P
PAUSE MODE
HOLD, PLAY-
SIGNAL
GENERATION

IC7
HD7400P
PLAY MODE
HOLD

IC8
HD7404P
INVERTER

D69 - D71
IN60
BOOSTING
DISCHARGE

IC9
HD7410P
FF, RE
H

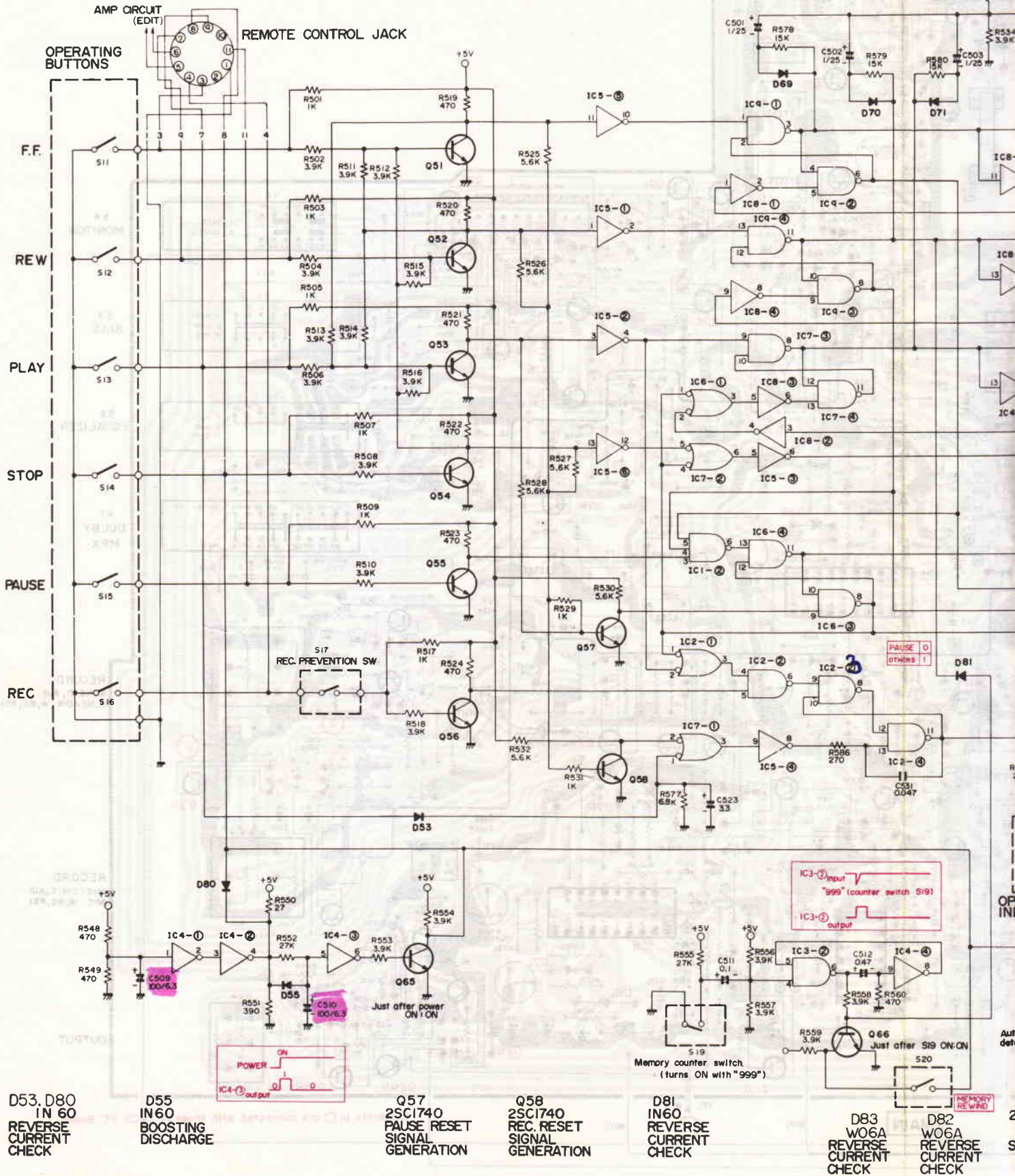

D53, D80
IN 60
REVERSE
CURRENT
CHECK

D55
IN60
BOOSTING
DISCHARGE

Q57
2SC1740
PAUSE RESET
SIGNAL
GENERATION

Q58
2SC1740
REC. RESET
SIGNAL
GENERATION

D81
IN60
REVERSE
CURRENT
CHECK

D83
W06A
REVERSE
CURRENT
CHECK

D82
W06A
REVERSE
CURRENT
CHECK

CORRECTION

IC11-3

IC1-3

D71
60
CHARGING

IC9
HD7400P
FF, REW MODE
HOLD

IC10
HD7410P
RESET SIGNAL
GENERATION

IC11
HD7400P
DELAYING NEXT MODE
DURING SWITCHING
FROM EACH MODE

Q59, Q61, Q63
2SC1740
SOLENOID
SWITCHING

Q60, Q62, Q64
2SC1061
SOLENOID
SWITCHING

D56 - D58
W0 - 6A
COUNTER
ELECTROMOTIVE
FORCE CHECK

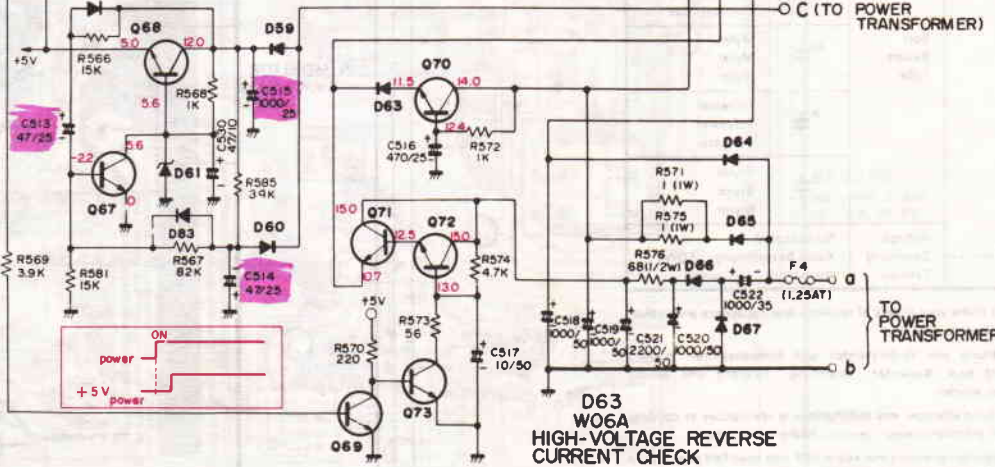
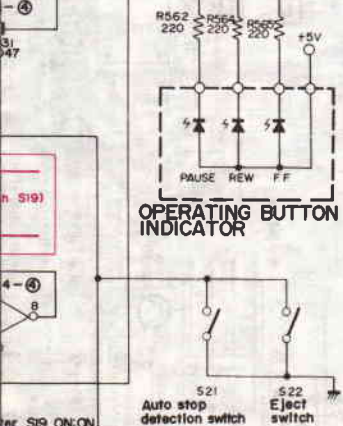
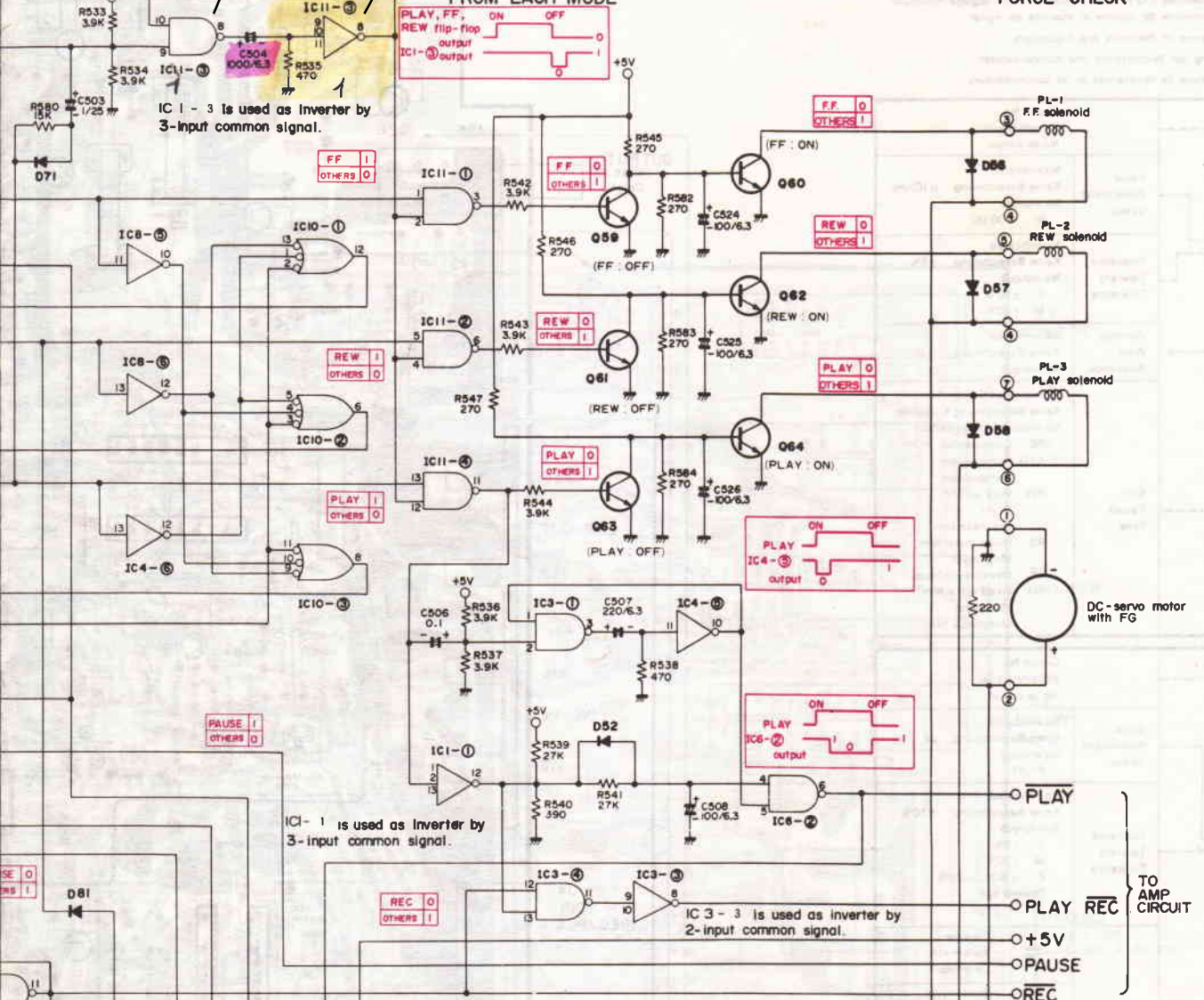

- D82 W06A REVERSE CURRENT CHECK
- Q67 2SC1740 +5V SWITCHING
- Q68 2SC1061 +5V VOLT STABI.
- D61 HZ6A +5V VOLT STABI.
- D59 W06A POWER RECT.
- D60 W06A +5V RECT FOR SWITCHING
- Q70, Q71 2SC1061 RIPPLE FILTER
- Q69 2SC1740 HIGH-VOLTAGE SWITCHING
- Q72, Q73 2SC1213A RIPPLE FILTER
- D64-D66 W0-6C POWER RECT.
- D67 W06A POWER RECT

CIRCUIT BOARD DIAGRAM (CONTROL SECTION)

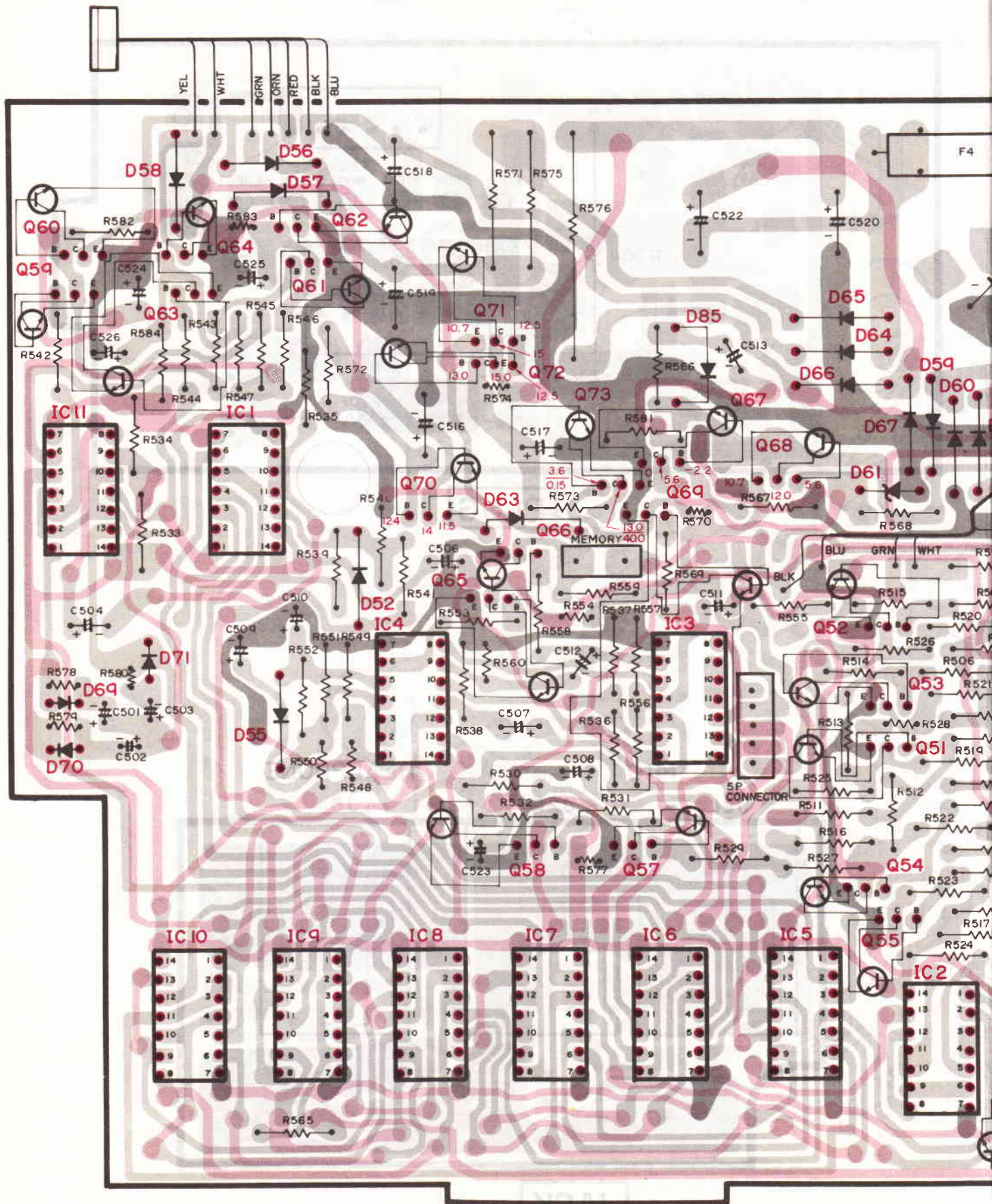

CONTROL

CIRCUIT BOARD DIAGRAM

②③⑤⑥⑧⑩ are connected to main PC Board

RV3L,R
DCCS RECORD

S6
TEST

S5
METER

DCCS

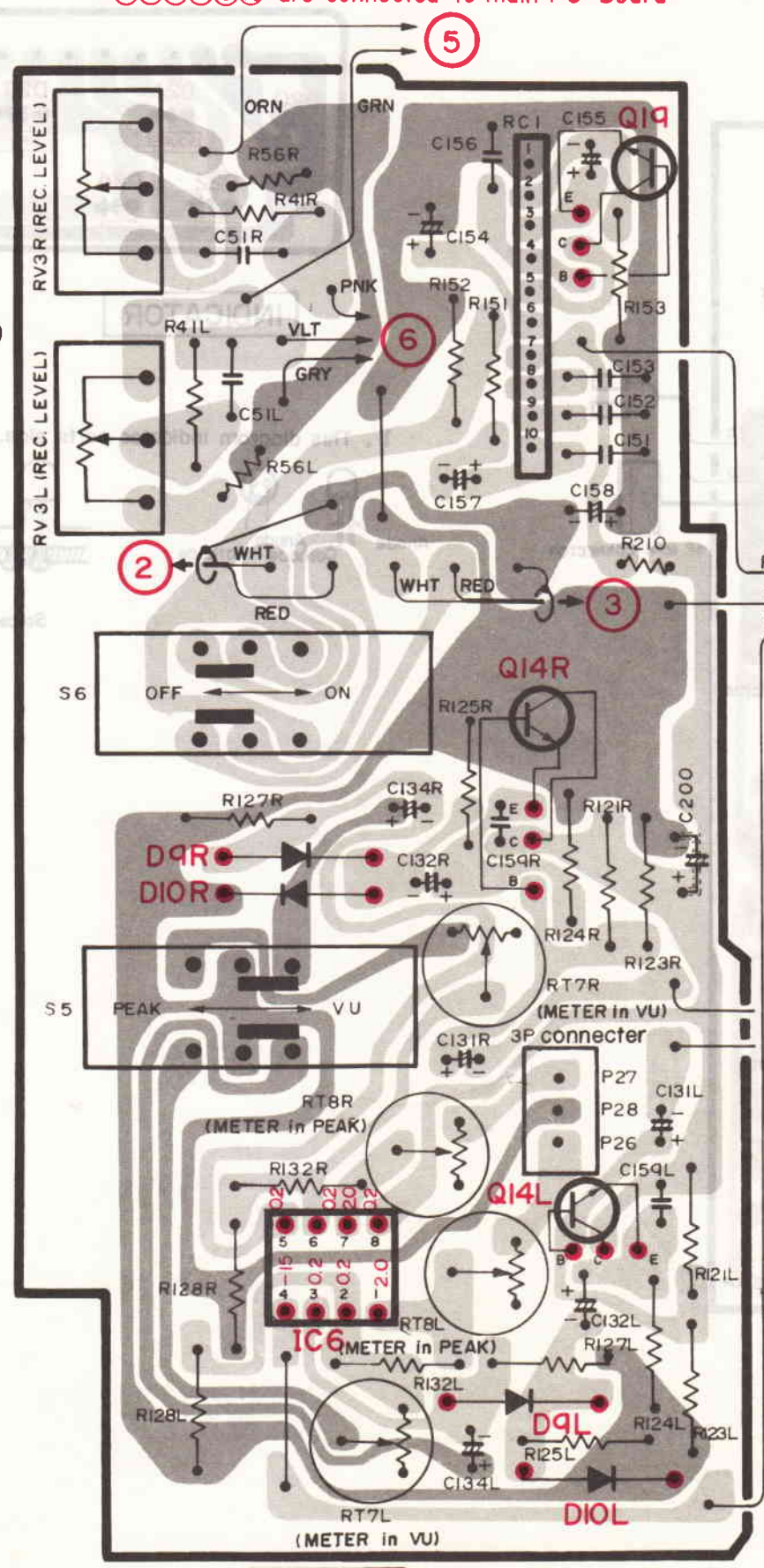

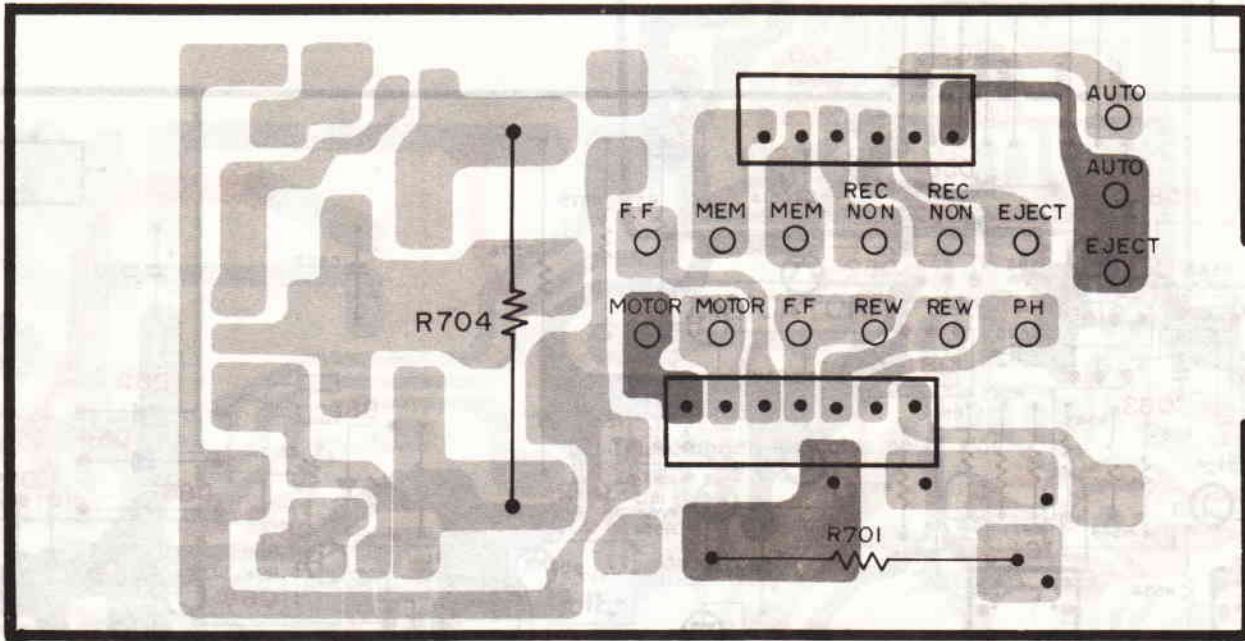

PLUG

MIC

HEADPHONE

J2L

J2R

J5

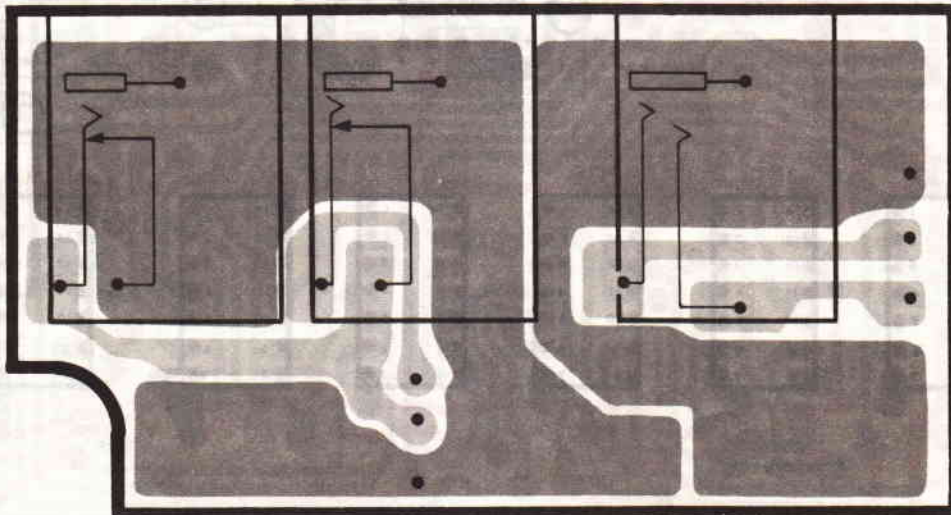

JACK

WIRING DIAGRAM

REPLACEMENT PARTS LIST

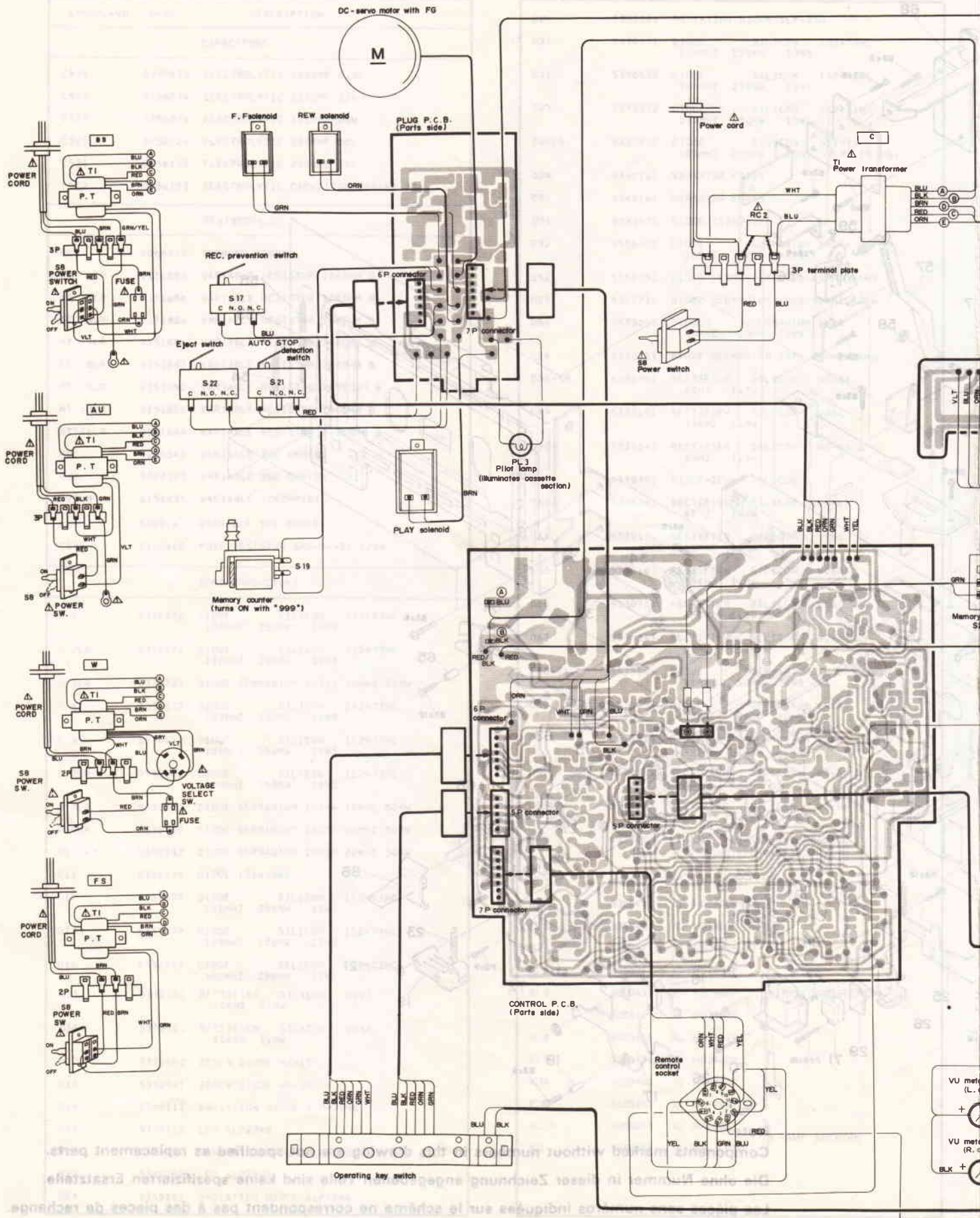

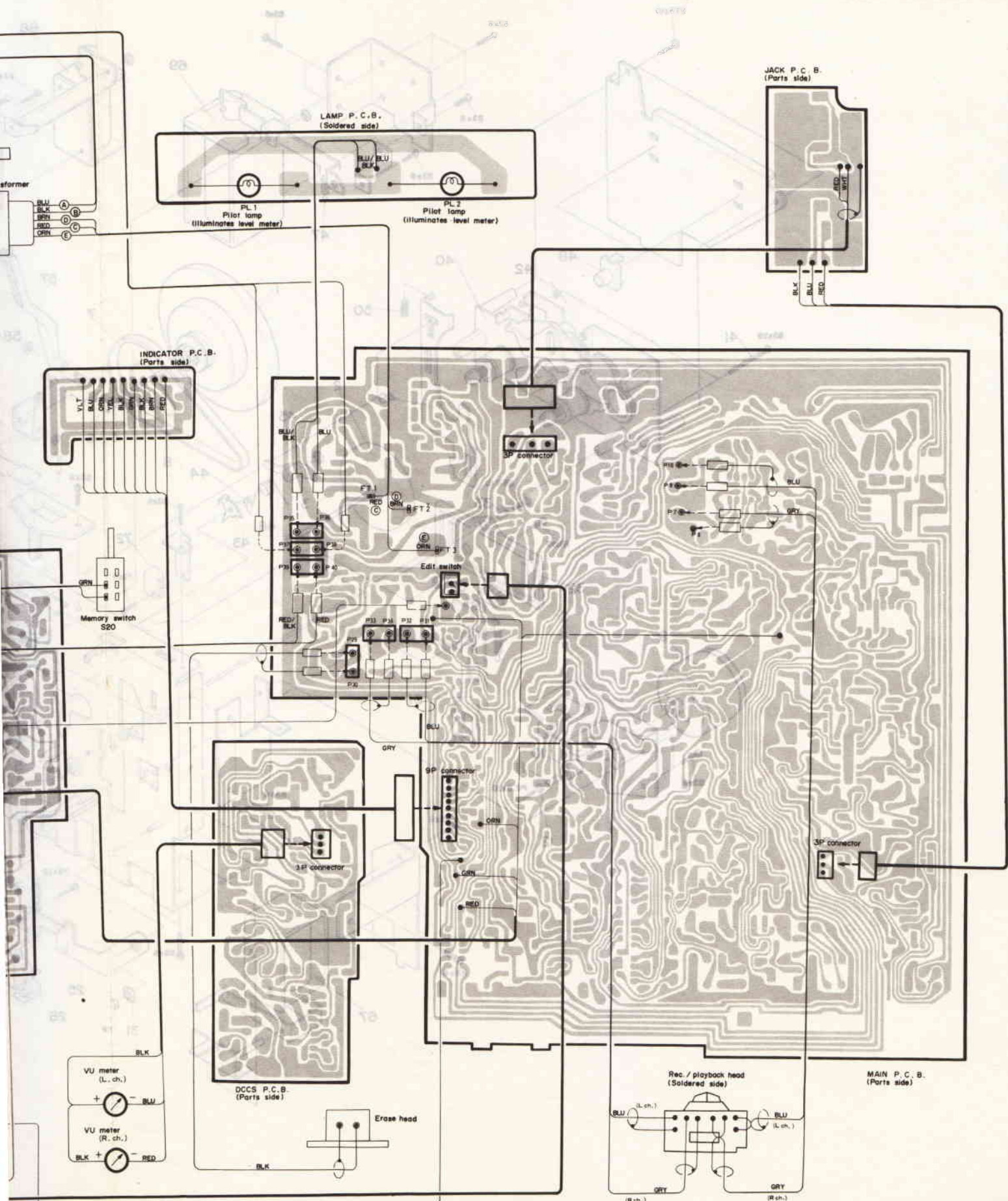

EXPLODED VIEW

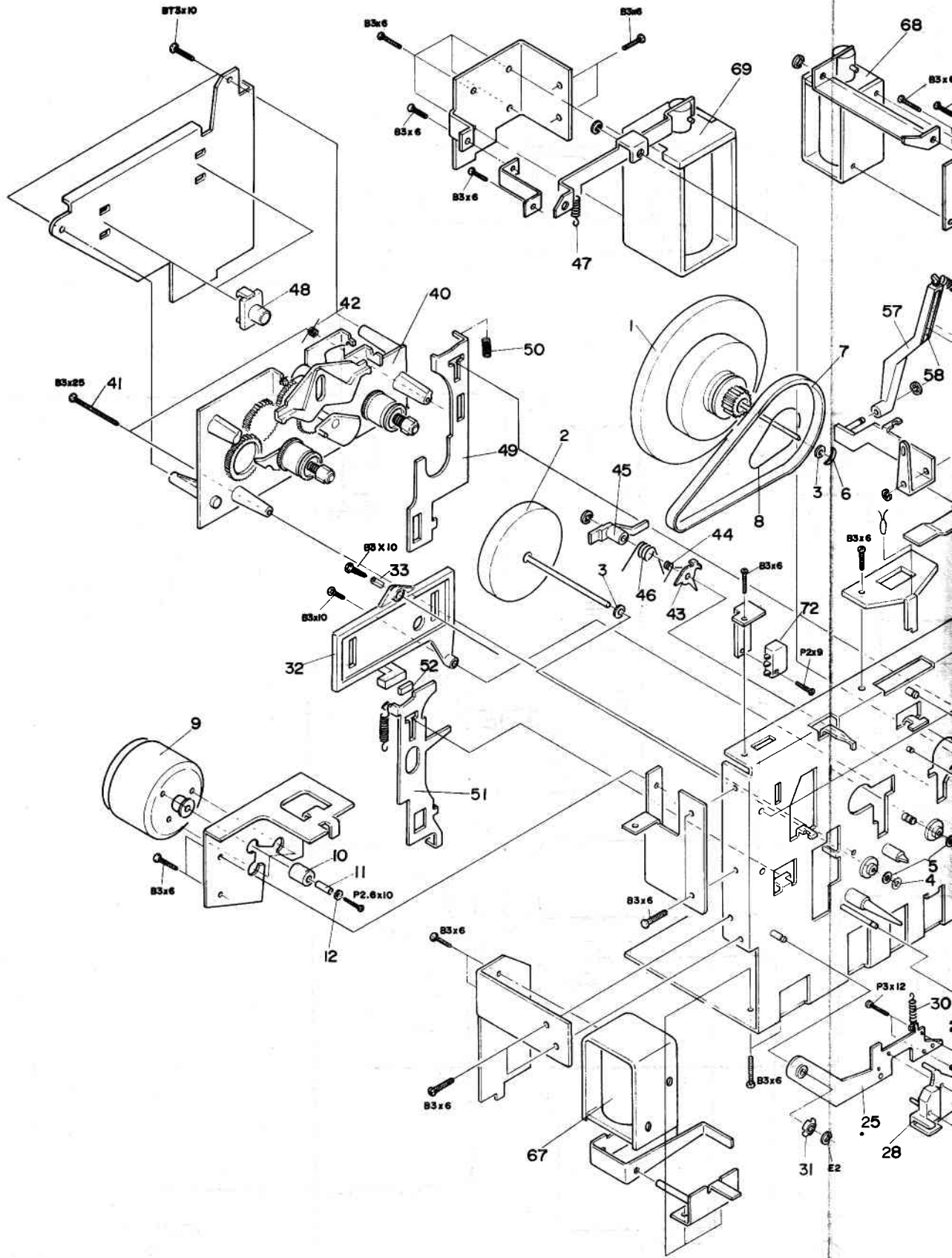

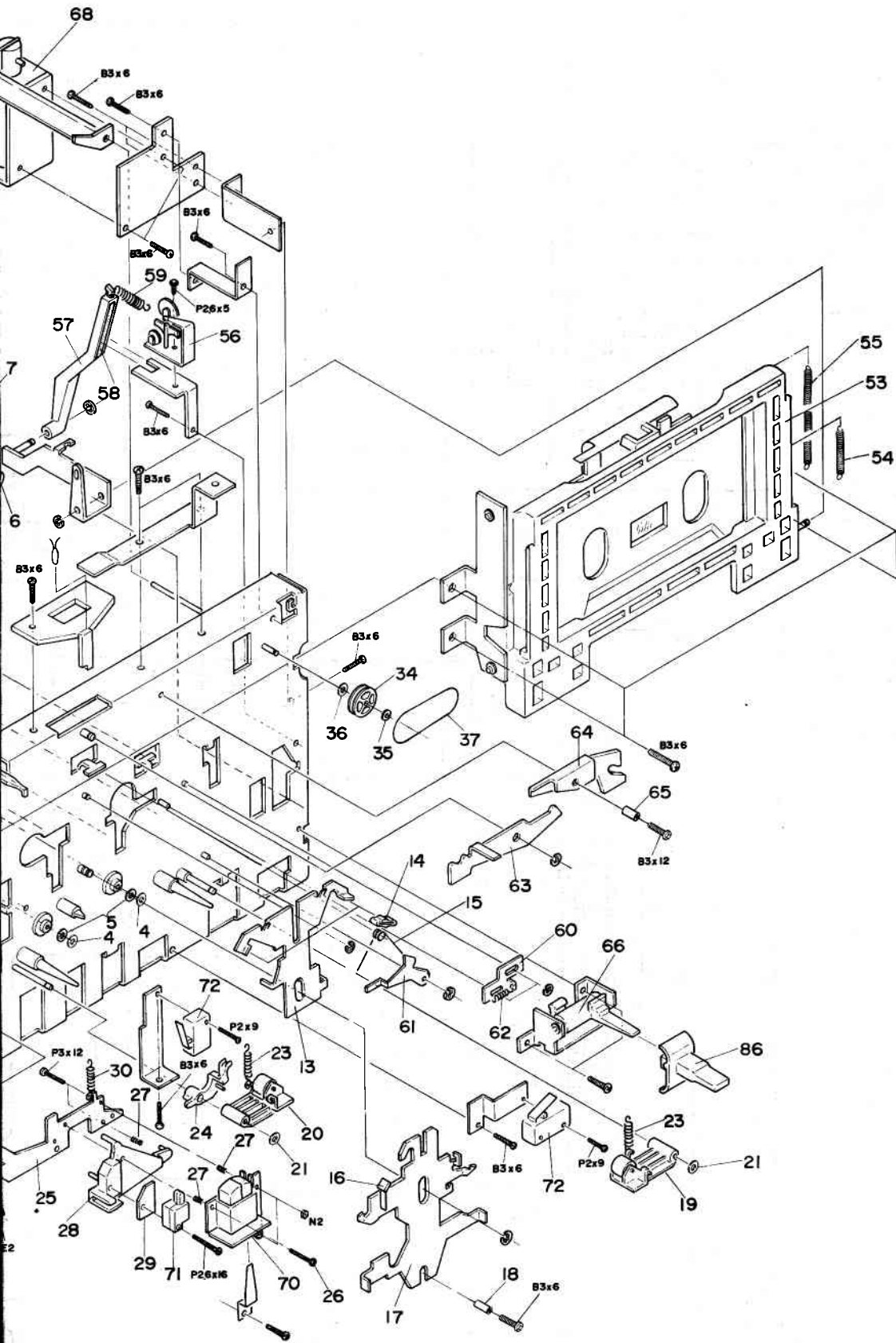

Note:
Components marked without numbers in this drawing are not specified as replacement parts.
Die ohne Nummer in dieser Zeichnung angegebenen Teile sind keine spezifizierten Ersatzteile.
Les pièces sans numéros indiquées sur le schéma ne correspondent pas à des pièces de rechange.

EXPLODED VIEW

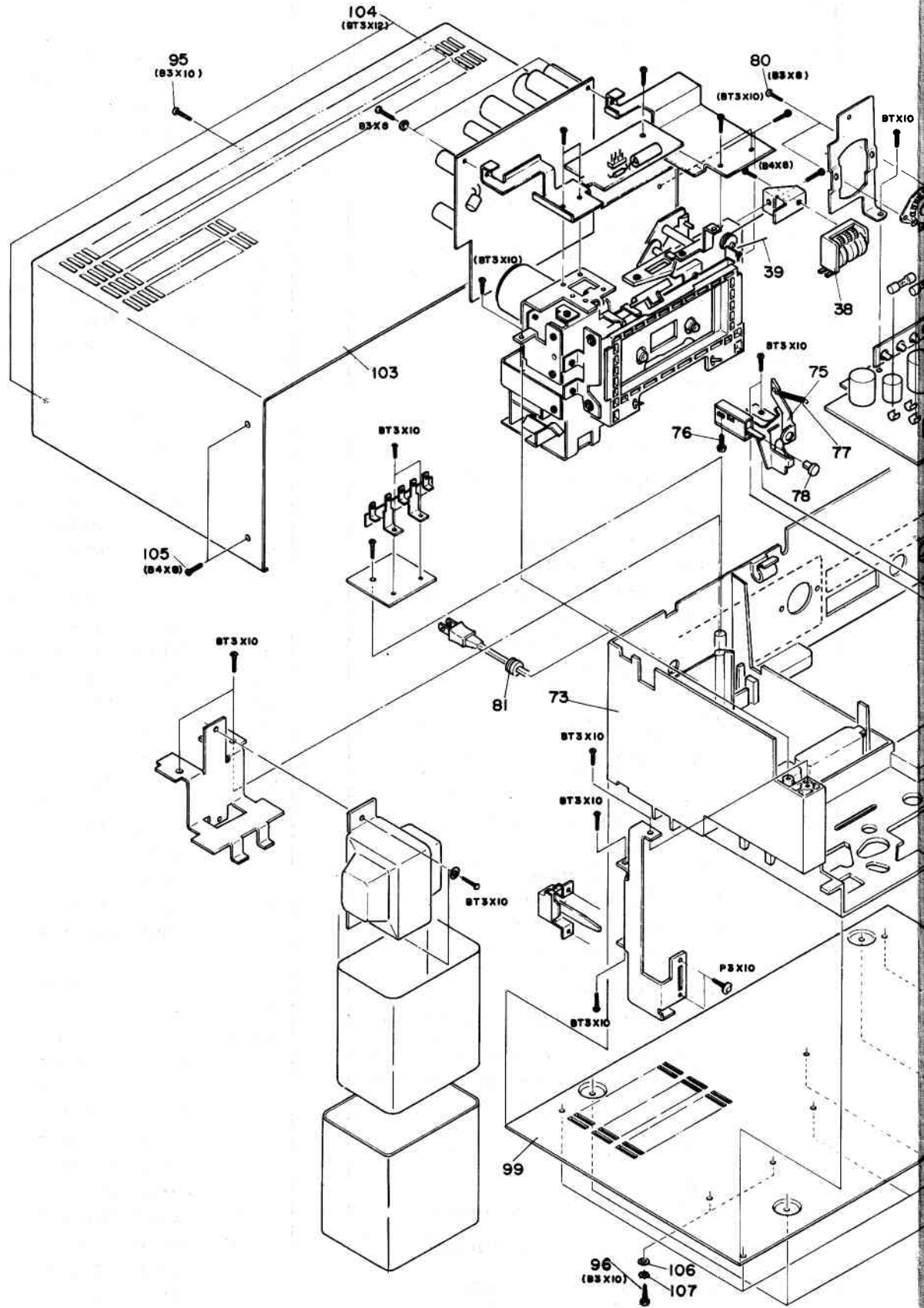

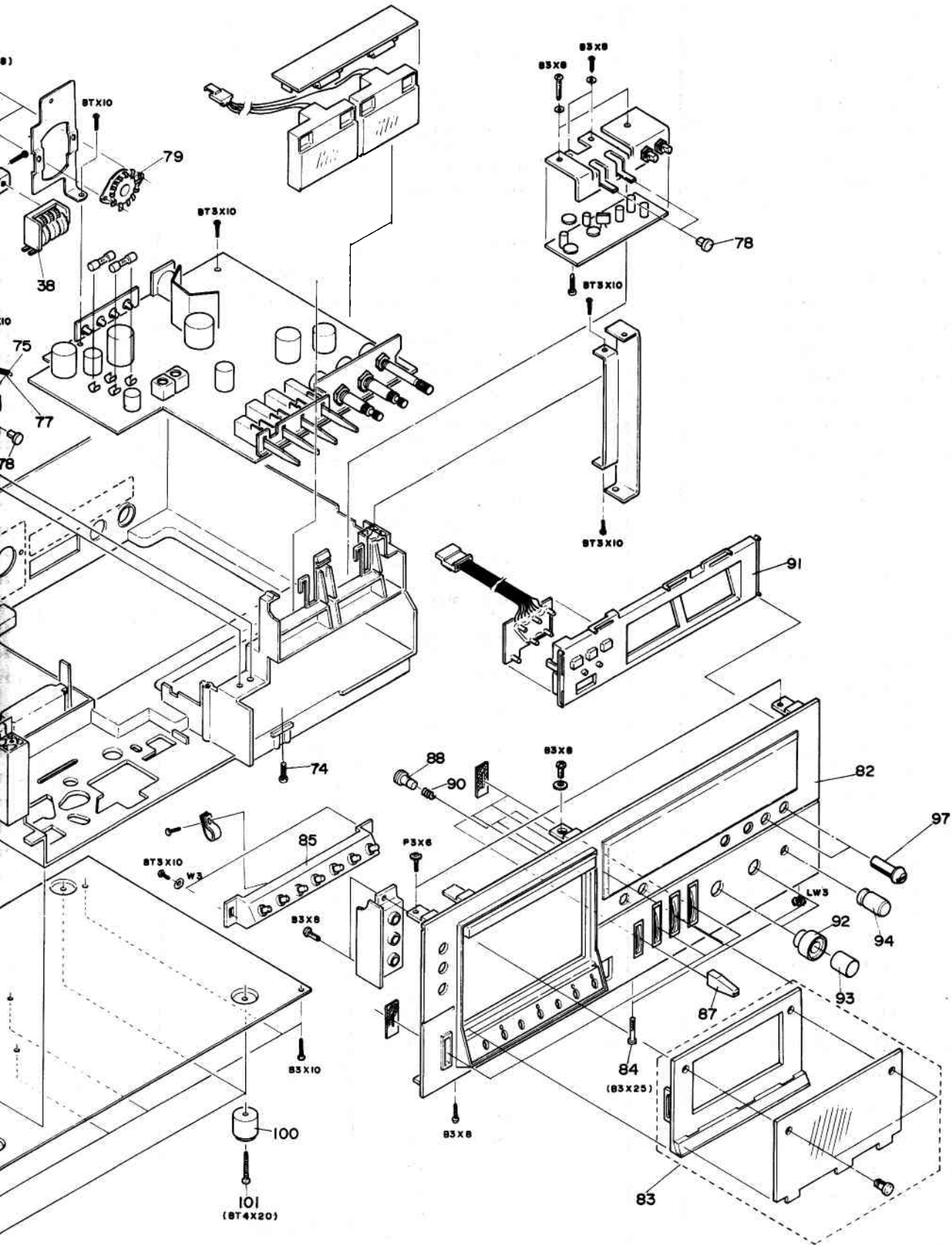

REPLACEMENT PARTS LIST

SYMBOL-NO	P-NO	DESCRIPTION
CAPACITORS		
C504	0259670	ELECTROLYTIC 1000MF 6.3V
C515	0256074	ELECTROLYTIC 1000MF 25V
C518	0256074	ELECTROLYTIC 1000MF 25V
C520	0256124	ELECTROLYTIC 1000MF 50V
C521	0256175	ELECTROLYTIC 2200MF 50V
C522	0256103	ELECTROLYTIC CAPACITOR 1000MF 35V
RESISTORS		
RC1	506R042	TRIMMER 100PF
RT 1LR	0151886	VARIABLE RESISTOR 10KOHM B
RT 2LR	0151886	VARIABLE RESISTOR 10KOHM B
RT 6LR	0151886	VARIABLE RESISTOR 10KOHM B
RT 7LR	0151886	VARIABLE RESISTOR 10KOHM B
RT 8LR	0151887	VARIABLE RESISTOR 22KOHM B
RT 9LR	0151890	VARIABLE RESISTOR 220KOHM B
RT 10LR	0151886	VARIABLE RESISTOR 10KOHM B
RT701LR	0151884	VARIABLE RESISTOR 2.2KOHM B
RV1	5000343	VARIABLE 20K OHM(B)
RV2	5000343	VARIABLE 20K OHM(B)
RV3LR	0151435	VARIABLE 10KOHM(B)
RV4	5000142	VARIABLE 10K OHM(B)
R576	0170408	FUSE RESISTOR 68OHM+-5% 1/2W
SEMICONDUCTORS		
D 1	5330572	DIODE SILICON 1S2473HC 100MHZ 250MW 10NS
D 2LR	5330572	DIODE SILICON 1S2473HC 100MHZ 250MW 10NS
D 3LR	5330721	DIODE GERMANIUM 1N34A 10MHZ 50MW
D 4	5330572	DIODE SILICON 1S2473HC 100MHZ 250MW 10NS
D 5	5330572	DIODE SILICON 1S2473HC 100MHZ 250MW 10NS
D 7LR	5330572	DIODE SILICON 1S2473HC 100MHZ 250MW 10NS
D 8LR	5330721	DIODE GERMANIUM 1N34A 10MHZ 50MW
D 9LR	5330732	DIODE GERMANIUM 1N60P 80MHZ 50MW
D10LR	5330732	DIODE GERMANIUM 1N60P 80MHZ 50MW
D11	5330571	DIODE 1S2473VE
D12	5330572	DIODE SILICON 1S2473HC 100MHZ 250MW 10NS
D13	5330572	DIODE SILICON 1S2473HC 100MHZ 250MW 10NS
D14	5330572	DIODE SILICON 1S2473HC 100MHZ 250MW 10NS
D15	5330101	RECTIFIER SILICON V06C 15KHZ 1.8W
D16	5330101	RECTIFIER SILICON V06C 15KHZ 1.8W
D17	5330541	ZENER DIODE HZ-15
D18	5330541	ZENER DIODE HZ-15
D19	5380111	RADIATION DIODE SLP-224B
D20	5380112	LED SLP224B
D21	5380101	RADIATION DIODE SLP-24B
D22	5380112	LED SLP224B
D23	5380101	RADIATION DIODE SLP-24B

D24	5380101	RADIATION DIODE SLP-24B
D25	5330572	DIODE SILICON 1S2473HC 100MHZ 250MW 10NS
D26	5330572	DIODE SILICON 1S2473HC 100MHZ 250MW 10NS
D27	5330572	DIODE SILICON 1S2473HC 100MHZ 250MW 10NS
D28LR	5330572	DIODE SILICON 1S2473HC 100MHZ 250MW 10NS (W, BS, FS only)
D29	5340161	VARISTOR KB265
D30	5340161	VARISTOR KB265
D31	5330571	DIODE 1S2473VE
D32	0575001	DIODE GERMANIUM 1N34A 10MHZ 50MW 140NS
D52	5330731	DIODE GERMANIUM 1N60 80MHZ 50MW
D53	5330731	DIODE GERMANIUM 1N60 80MHZ 50MW
D54	0575005	DIODE GERMANIUM 1N60 80MHZ 50MW 70NS
D55	5330731	DIODE GERMANIUM 1N60 80MHZ 50MW
D56-58	5330341	RECTIFIER SILICON W0-6A 60HZ 1.7W
D59	5330101	RECTIFIER SILICON V06C 15KHZ 1.8W
D60	5330341	RECTIFIER SILICON W0-6A 60HZ 1.7W
D61	5330391	DIODE-ZENER SILICON
D63	5330341	RECTIFIER SILICON W0-6A 60HZ 1.7W
D64	5330101	RECTIFIER SILICON V06C 15KHZ 1.8W
D65	5330101	RECTIFIER SILICON V06C 15KHZ 1.8W
D66	5330101	RECTIFIER SILICON V06C 15KHZ 1.8W
D67	5330341	RECTIFIER SILICON W0-6A 60HZ 1.7W
D68-71	0575005	DIODE GERMANIUM 1N60 80MHZ 50MW 70NS
D80	0575005	DIODE GERMANIUM 1N60 80MHZ 50MW 70NS
D81	0575005	DIODE GERMANIUM 1N60 80MHZ 50MW 70NS
D82	5330341	RECTIFIER SILICON W0-6A 60HZ 1.7W
D83	5330341	RECTIFIER SILICON W0-6A 60HZ 1.7W
D84	0575005	DIODE GERMANIUM 1N60 80MHZ 50MW 70NS
IC 1	5359461	IC HD7410P
IC 2	5359431	IC HD7400P
IC 3	5359431	IC HD7400P
IC 4	5359471	IC HD7400P
IC 5	5359471	IC HD7400P
IC 6	5359431	IC HD7400P
IC 7	5359431	IC HD7400P
IC 8	5359471	IC HD7400P
IC 9	5359431	IC HD7400P
IC10	5359461	IC HD7410P
IC11	5359431	IC HD7400P
IC1LR	5350251	IC HA1406
IC2	5350561	IC HA 1122B

(CONTROL SECTION)

(AMP. SECTION)

IC5	5350561	IC HA 11226	} (AMP. SECTION)
IC6	5350601	IC NJM4558D	
IC7LR	5350251	IC HA1406	
IC8	5350301	IC HA-1452	
Q 1LR	5320024	TRANSISTOR SILICON 230MHZ 200MW	2SC458DLG
Q 2LR	5320024	TRANSISTOR SILICON 230MHZ 200MW	2SC458DLG
Q 3LR	5320024	TRANSISTOR SILICON 230MHZ 200MW	2SC458DLG
Q 4LR	5320024	TRANSISTOR SILICON 230MHZ 200MW (W, BS, FS only)	2SC458DLG
Q 5LR	5321292	TRANSISTOR	2SC1740S
Q 6LR	5321292	TRANSISTOR	2SC1740S
Q 7LR	5321292	TRANSISTOR	2SC1740S
Q 8	5321292	TRANSISTOR	2SC1740S
Q 9	5321292	TRANSISTOR	2SC1740S
Q 12LR	5321292	TRANSISTOR	2SC1740S
Q 13LR	5321292	TRANSISTOR	2SC1740S
Q 14LR	5321292	TRANSISTOR	2SC1740S
Q 15	5320643	TRANSISTOR SILICON 150MHZ 10W	2SC1162
Q 16	5321212	TRANSISTOR SILICON .9W	2SD468B 190MHZ 0
Q 17LR	5321194	TRANSISTOR	2SD4676C
Q 18LR	5321292	TRANSISTOR	2SC1740S
Q 19	5321292	TRANSISTOR	2SC1740S
Q 20	5321292	TRANSISTOR	2SC1740S
Q 21	5321292	TRANSISTOR	2SC1740S
Q 22	5321292	TRANSISTOR	2SC1740S
Q 23	5321292	TRANSISTOR	2SC1740S
Q 24	5321292	TRANSISTOR	2SC1740S
Q 25	5320961	TRANSISTOR SILICON 0W	2SA671B 11MHZ 15
Q 26	5320671	TRANSISTOR SILICON 5MHZ 50W	2SC1061B
Q 27	5321292	TRANSISTOR	2SC1740S
Q 29LR	5321292	TRANSISTOR	2SC1740S
Q 30	5321292	TRANSISTOR	2SC1740S
Q 31	5321292	TRANSISTOR	2SC1740S
Q 32	5321292	TRANSISTOR	2SC1740S
Q 51-59	5321292	TRANSISTOR	2SC1740S
Q 60	5320671	TRANSISTOR SILICON 5MHZ 50W	2SC1061B
Q 61	5321292	TRANSISTOR	2SC1740S
Q 62	5320671	TRANSISTOR SILICON 5MHZ 50W	2SC1061B
Q 63	5321292	TRANSISTOR	2SC1740S
Q 64	5320671	TRANSISTOR SILICON 5MHZ 50W	2SC1061B
Q 65-67	5321292	TRANSISTOR	2SC1740S
Q 68	5320671	TRANSISTOR SILICON 5MHZ 50W	2SC1061B
Q 69	5321292	TRANSISTOR	2SC1740S
Q 70	5320671	TRANSISTOR SILICON 5MHZ 50W	2SC1061B
Q 71	5320671	TRANSISTOR SILICON 5MHZ 50W	2SC1061B
Q 72	5320623	TRANSISTOR SILICON 400MW	2SC1213A-C 80MHZ
Q 73	5320623	TRANSISTOR SILICON 400MW	2SC1213A-C 80MHZ
Q 74	5321292	TRANSISTOR	2SC1740S











Q701LR	5320613	TRANSISTOR SILICON 80MHZ 400MW	2SC1213C
TRANSFORMERS			
△ T1	5212164	POWER (FS)	
△ T1	5212165	POWER (BS, AU)	
△ T1	5212166	POWER (W)	
△ T1	5212163	POWER (C)	
COILS			
L1LR	5260215	TRAP COIL 33HH	
L2LR	5260215	TRAP COIL 33HH	
L3LR	5120274	CHOKE COIL	
L4LR	5260215	TRAP COIL 33HH	
L6	5260231	BIAS OSCILLATOR TRANS	
L7LR	5260215	TRAP COIL 33HH	
MISCELLANEOUS			
△	5746154	POWER CORD (W, FS)	
△	5746304	POWER CORD (C)	
△	5746291	POWER CORD (BS)	
△	5740653	POWER CORD (AU)	
F1	5720175	FUSE 0.8A	
F2	5720179	FUSE 1A (FS)	
F2	5720175	FUSE 0.8A (BS, W, C, AU)	
△ F3	5720173	FUSE 250V 500MAT (W)	
△ F3	5720174	FUSE 630MA (BS)	
F4	5721061	FUSE 1.6A (FS, BS, W)	
F4	5721063	FUSE 1.25A (C, AU)	
△ F5	5720171	FUSE 315mA (W)	
J1LR	5676082	PIN JACK	
J2LR	5679402	MIC JACK ASSEMBLY	
J3LR	5676082	PIN JACK	
J4	5660641	5P DIN CONNECTOR	
J6	5651141	5P DIN SOCKET (W, FS, BS only)	
LM	5554491	VU METER (C, FS)	
LM	5554492	VU METER (W, FS, BS, AU)	
PL1	5765052	LAMP ASSEMBLY	
PL2	5765052	LAMP ASSEMBLY	
PL3	5762037	LAMP	
RL1	5641141	LEAD RELAY	
RL2	5641141	LEAD RELAY	
S 1	5604212	LEVER SWITCH	
S 2	5604212	LEVER SWITCH	
S 3	5604213	LEVER SWITCH	
S 4	5604222	LEVER SWITCH	
S 5	5633161	PUSH SWITCH	
S 6	5633164	PUSH SWITCH	
S 7	5633161	PUSH SWITCH (W, FS, BS only)	
△ S 8	5604111	LEVER SWITCH (C, W, AU)	
△ S 8	5604291	LEVER SWITCH (FS, BS)	
S 9	5633161	PUSH SWITCH	
S10	5639023	VOLTAGE CHANGE-OVER SWITCH (W only)	

FOR ACCESSORIES		
5892291	PATCH CORD (C, AU only)	
5744843	DIN CORD (W, FS, BS only)	
7740321	HEAD CLEANING STICK	
5662021	SOCKET ADAPTER (W only)	
FOR CASSETTE DECK ASSEMBLY (A)		
1	6372609	FLYWHEEL ASSEMBLY (R)
2	6372587	FLYWHEEL ASSEMBLY (L)
3	7778856	POLYESTER WASHER
4	7771912	NYLON WASHER
5	7779811	WASHER
6	7772623	SPRING
7	6357146	FLYWHEEL BELT
8	6354031	BELT
9	5572755	MOTOR ASSEMBLY
10	6576171	RUBBER PAD
11	7574832	SPACER
12	7771631	WASHER - 2.6MMD
13	7286934	BRAKE PLATE
14	6586071	RUBBER
15	6308071	SPRING
16	7740391	BT FELT
17	7295673	PLAY PLATE ASSEMBLY
18	7574355	GUIDE COLLAR
19	6383157	PRESSURE ROLLER ARM ASSEMBLY 6383387
20	6383153	PRESSURE ROLLER ARM ASSEMBLY
21	7778856	POLYESTER WASHER
22	6300792	CASSIETTE HOLDER
23	6300794	SPRING
24	6741543	TAPE GUIDE
25	7296669	HEAD PLATE ASSEMBLY
26	7780555	SPECIAL SCREW
27	6303951	SPRING
28	6741652	HEAD PLATE
29	7287243	ERASE HEAD SPACER
30	6300374	SPRING
31	7189545	LOCKING WASHER
32	6746292	SLIDER HOLDER
33	7574833	SPACER
34	6421571	RELAY PULLEY
35	7778853	WASHER
36	7786216	POLYSLIDER WASHER
37	6354381	SENSING BELT
38	5552106	MEMORY COUNTER
39	6354451	FLYWHEEL BELT
40	7127939	GEAR PLATE ASSEMBLY
41	8711425	PAN HEAD SCREW-3MMDX25MM
42	6309842	SPRING
43	7295951	AS PREVENTION PLATE
44	6308701	SPRING
45	6746572	AS LEVER
46	6308691	SPRING
47	6319701	SPRING

48	6741551	THRUST SUPPORT
49	7287096	FAST FORWARD SLIDER
50	6321991	SPRING
51	7287115	REWIND SLIDER
52	7661777	SPRING SUPPORT
53	7107057	CASSETTE HOLDER ASSEMBLY
54	6319693	SPRING
55	6325061	SPRING
56	7290501	GOVERNOR
57	6744101	S ARM
58	6560234	RUBBER
59	6319701	SPRING
60	7295573	EJECT PREVENTION SLIDER
61	7295551	EJECT PREVENTION ARM
62	6325296	SPRING
63	7290493	RECORDING ARM
64	7287462	EJECT ARM
65	7574832	SPACER
66	7107313	EJECT BUTTON HOLDER ASSEMBLY
67	5642351	SOLENOID ASSEMBLY (REW)
68	5642341	SOLENOID ASSEMBLY (F.F)
69	5642371	SOLENOID ASSEMBLY (PLAY,REC)
70	5444511	R&P COMBINATION HEAD
71	5445161	ERASE HEAD
72	5632052	MICRO-SWITCH
FOR CASSETTE DECK ASSEMBLY (B)		
73	6742156	MOULD CHASSIS ASSEMBLY
74	8721425	FLAT SCREW-3MMDX25MM
75	7296592	RESET LEVER ASSEMBLY
76	7771852	SCREW WITH SPRING WASHER - 2.6MMD
77	6302151	SPRING
78	6746931	KNOB GUIDE
79	5650801	11P MOULD SOCKET
80	8747408	BIND SCREW-3X8MMD
81	6794081	BUSHING (W, FS, C)
	6794031	BUSHING (BS, AU)
MISCELLANEOUS		
82	6220923	FRONT PANEL ASSEMBLY (BLACK) (W, FS, BS)
	6220924	FRONT PANEL ASSEMBLY (BLACK) (AU)
	6220925	FRONT PANEL ASSEMBLY (GOLD) (FS)
	6220926	FRONT PANEL ASSEMBLY (GOLD) (C)
83	6091274	CASSETTE LID ASSEMBLY (C, FS)
	6091276	CASSETTE LID ASSEMBLY (BLACK) (W, FS, BS, AU)
84	8745425	BINDING SCREW-3MMDX25MM (C, FS)
	8744425	BIND SCREW-3MMDX25MM (BLACK) (W, FS, BS, AU)
	8747408	BIND SCREW-3X8MMD (W, FS, BS, AU)
85	5639101	FUNCTION KNOB SWITCH ASSEMBLY (C, FS)
	5639102	FUNCTION KNOB SWITCH ASSEMBLY (W, FS, BS, AU)
86	6256891	KNOB (EJECT) (C, FS)
	6256892	KNOB (EJECT) (W, FS, BS, AU)

87	6256091	LEVER KNOB (GOLD) (C, FS)
	6256093	LEVER KNOB (BLACK) (W, FS, BS, AU)
	6256094	LEVER KNOB (W, FS, BS, AU)
88	6050353	PUSH BUTTON ASSEMBLY (GOLD) (C, FS)
	6050354	PUSH BUTTON ASSEMBLY (BLACK) (W, FS, BS, AU)
89	6304651	SPRING
90	6304652	SPRING
91	6747271	METER FRAME ASSEMBLY (C, FS)
	6747272	METER FRAME ASSEMBLY (W, FS, BS, AU)
92	6289041	KNOB ASSEMBLY (RECORD) (C, FS)
	6289042	KNOB ASSEMBLY (RECORD) (W, FS, BS, AU)
93	6286581	KNOB ASSEMBLY (GOLD) (C, FS)
	6286584	KNOB ASSEMBLY (BLACK) (W, FS, BS, AU)
94	6286701	KNOB (GOLD) (C, FS)
	6286702	KNOB (BLACK) (W, FS, BS, AU)
95	8747408	BIND SCREW-3X8MMD

96	8744410	BINDING SCREW-3MMDX10MM
97	6282448	KNOB ASSEMBLY (D.C.C.S.) (C, FS)
	6282447	KNOB ASSEMBLY (D.C.C.S) (W, FS, BS, AU)
	6262182	KNOB (OUTPUT) (W, FS, BS)
98	6328411	SPRING
99	6146774	BOTTOM COVER (W)
	6146772	BOTTOM COVER (C, FS)
	6146773	BOTTOM COVER (FS, BS, AU)
100	6796121	FELT LEG
101	8794650	BIND TAPPING SCREW-4MMDX20MM
	8699410	BT BIND HEAD SCREW-3MMDX10MM (BLACK) (W, FS, BS, AU)
103	6149133	UPPER COVER ASSEMBLY
104	8798412	BIND TAPPING SCREW-3MMDX12MM(BLACK)
105	8747608	BIND SCREW-4MMDX8MM(BLACK)
106	7786711	SPECIAL WASHER
107	8815114	LOCK WASHER-3MMD

Type of head Schraubenart Type de tête					
P	Pan head screw Zylinderschraube Vis à tête tronconique		BT	Binding head tapping screw Halbrund-Selbstschneide- schraube mit flachem Kopf Vis de pression taraudée	
F	Flat countersunk head screw Senkschraube Vis à tête noyée		BL	Bolt Sechskantschraube Boulon	
B	Binding head screw Halbrundschraube mit flachem Kopf Vis de pression		W	Washer Unterlegescheibe Rondelle	
T	Round head tapping screw Halbrund-Selbstschneide- schraube Vis à tête ronde taraudée		E	"E" ring Sicherungsring Bague en "E"	
Length Länge (L mm) Longueur					
Diameter Durchmesser (D mm) Diamètre					

When ordering hardware excluding stated on these lists, be sure to make your orders with type and size.
 Falls andere als in dieser Liste aufgeführte Befestigungselemente bestellt werden, unbedingt Bauart und Größe angeben.
 Lorsque vous effectuez une commande de matériel sauf les pièces qui sont décrites dans la liste ci-dessus, précisez dans votre commande le type et la dimension de la pièce.

BLOCK DIAGRAM (AMP. SECTION)

SIGNAL FLOW
(--- MUTING)

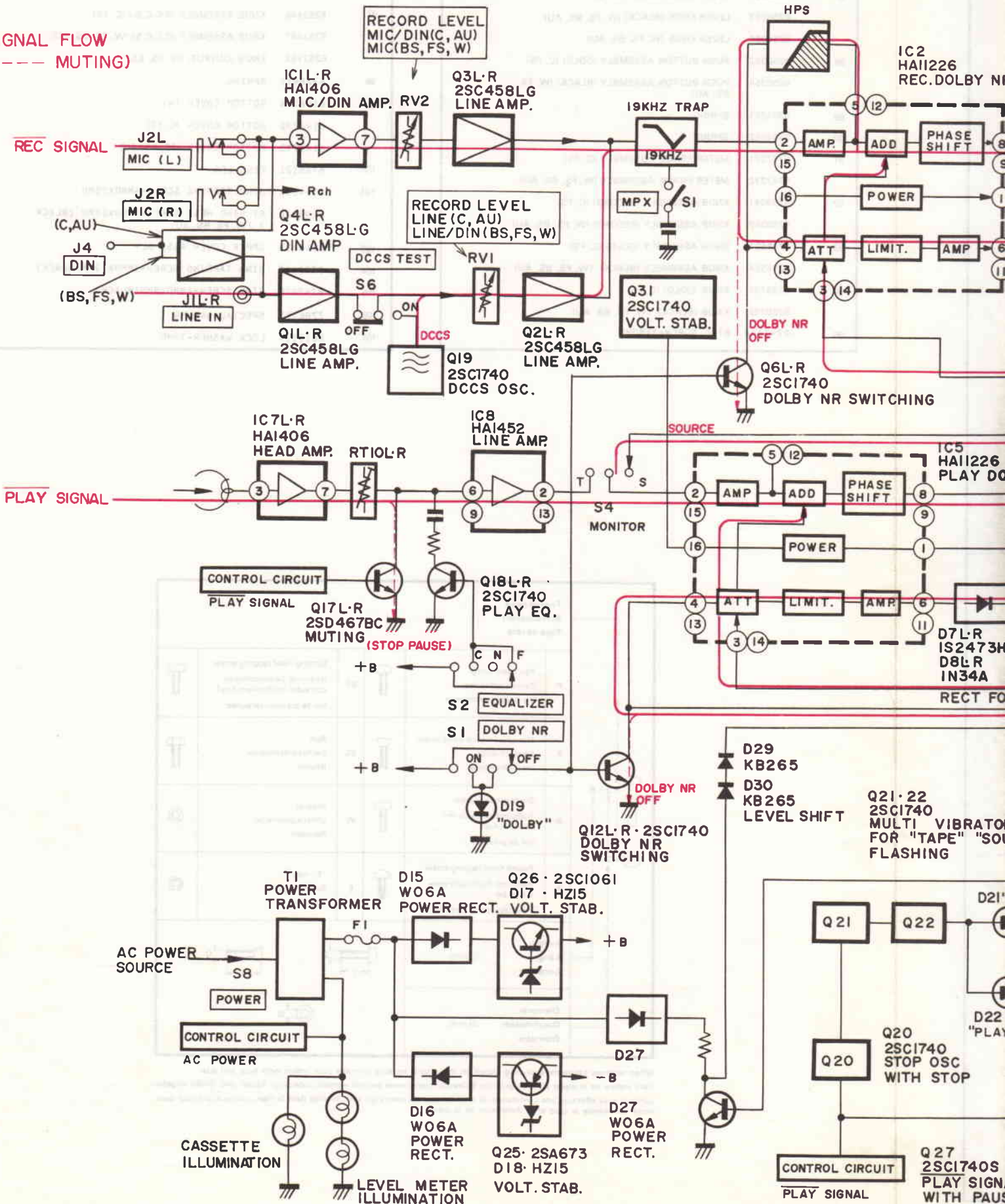

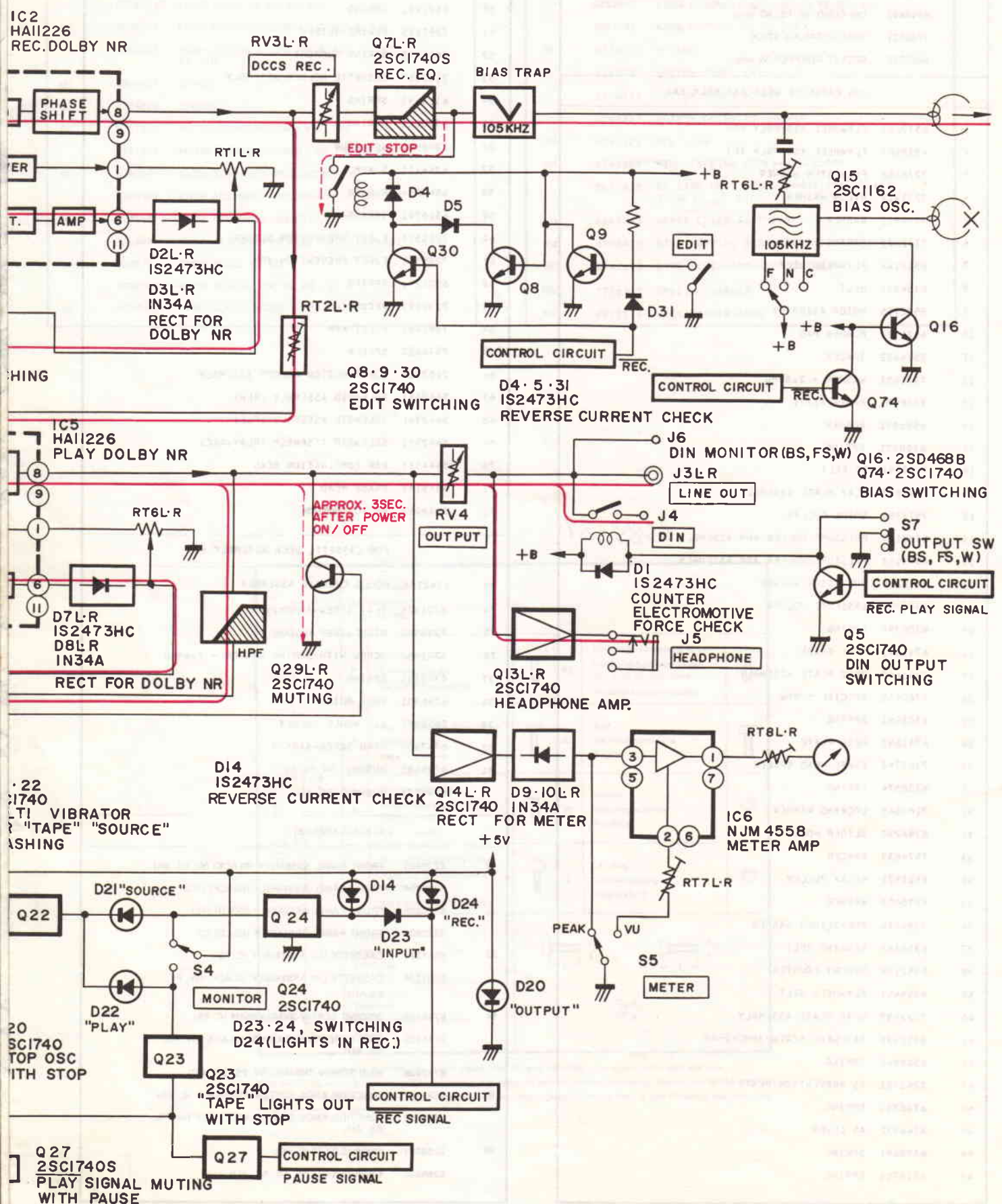

BLOCK DIAGRAM (CONTROL SECTION)

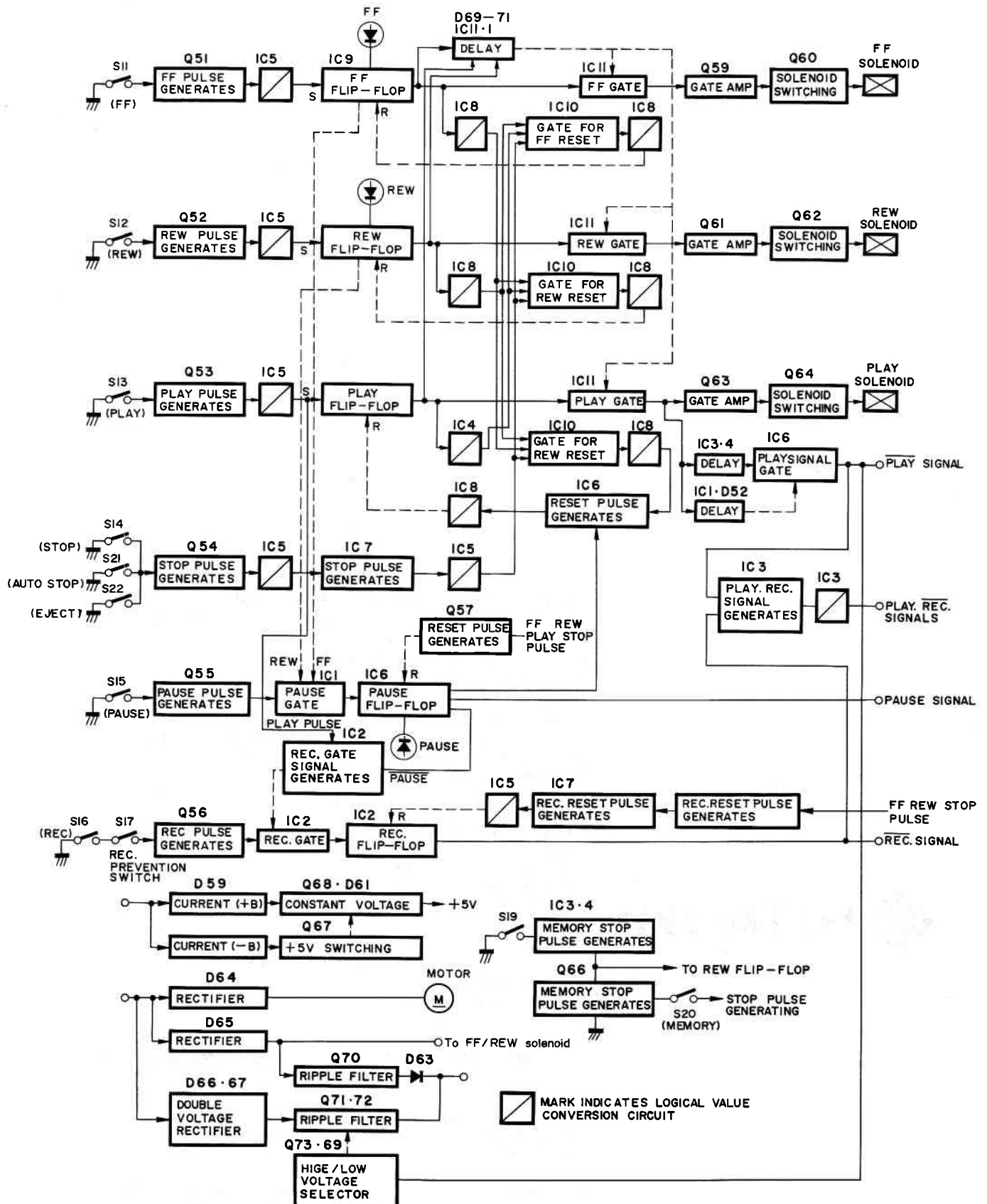

**HITACHI SALES CORP. OF CANADA Ltd.**

3300 Trans Canada Highway Pointe Claire, Quebec, H9R1 Caniada
Tel. 514-697-9150

HITACHI SALES EUROPA GmbH

2 Hamburg 54, Kleine Bahnstraße 8, West Germany
Tel. 850 60 71-75

HITACHI SALES (U.K.) Ltd.

Hitachi House, Station Road, Hayes, Middlesex UB3 4DR, England
Tel. 01-848-8787 (Service Centre: 01-848-3551)

HITACHI SALES SCANDINAVIA AB

Rissneleden 8, Sundbyberg, Box 7138, S-172-07 Sundbyberg 7, Sweden
Tel. 08-98 52 80

HITACHI SALES NORWAY A/S

Nygaardsgt. 49/51, N-1600 Fredrikstad, Norway
Tel. Fredrikstad 11 140

SUOMEN HITACHI OY

Box 151, SF-15100 Lahti 10, Finland
Tel. Lahti 44 241

HITACHI SALES A/S

Kuldysen 13, DK-2630 Taastrup, Denmark
Tel. 02-999200

HITACHI SALES A.G.

5600 Lenzburg, Switzerland
Tel. 064-513621

HITACHI-FRANCE (Radio-Télévision Electro-Ménager) S.A.

9, Boulevard Ney 75018, Paris, France
Tel. 201-25-00

HITACHI SALES AUSTRALIA Pty Ltd.

153 Keys Road, Moorabbin, Victoria 3189 Australia
Tel. 95-8722

Head Office: 5-1, 1 chome, Marunouchi, Chiyoda-ku, Tokyo
Tel. Tokyo (212) 1111 (80 lines)

Cable Address: "HITACHY" TOKYO

Codes: All Codes Used